

# Global mission i øjenhøjde



Foto: Martin Kristensen

## - børn mødes på tværs af grænser

Ideerne er samlet af:

**Afrika-InTouch:**

[www.afrika-intouch.dk](http://www.afrika-intouch.dk)

&

**Danmarks Folkekirkelige Søndagsskoler:**

[www.soendagsskoler.dk](http://www.soendagsskoler.dk)

**Grafisk design:**

Martin Kristensen · [www.teknit.dk](http://www.teknit.dk)





## Indholdsfortegnelse

<b>Forord:</b> .....	3
Kontakt mellem Danmark og X-land .....	4
Oplysninger om missionselskaber .....	5
<b>A. Samlinger om Guds ide: Mission</b>	
Intro / indhold .....	8
1. Hvorfor mission? .....	9
2. Hvordan mission - med hænder og mund .....	12
<i>Besøg i 3 lande ud fra et aktuelt tema</i>	
3. En tur til Nigeria .....	15
3b. Billeder fra Nigeria .....	18
4. En tur til Etiopien .....	22
4b. Billeder fra Etiopien.....	26
5. En tur til Albanien .....	30
5b. Billeder fra Albanien.....	33
 Andre bibeltekster om YM, bordvers og forslag til andagter .....	36
<b>A1. Inspiration til kreative bønneformer</b>	
For børn .....	38
For juniorer .....	40
<b>B. Inspiration til global mission i børne- og juniorhøjde</b>	
Til klub og det øvrige samfund (Bibliotek, gudstjenester mm.) .....	43
Til lejren .....	46
10 skarpe til konfirmandundervisningen.....	48
Indsamlingsideer hvor børn hjælper børn.....	53
Kreative ideer/værksteder.....	56
Poster	
Poster til løb .....	64
Poster og/eller aktiviteter.....	66
Mad	
Hovedretter .....	67
Dessert .....	69
Snacks og kager .....	70
Sund mad - et dramastykke .....	73
Leg og spil .....	75
Sang og musik.....	80
Historier fra Afrika.....	82
<b>C. Link</b>	
Vejledning til internetsøgning af kort, flag m.m. ....	87
Vejledning til internetsøgning af musik fra udvalgte lande. ....	88



# Forord:

## Global Mission i børnehøjde - Børn mødes på tværs af grænser

Et inspirationsmateriale om mission til brug i kirkens møde med børn og juniorer

Jesus sagde: "Gå ud i alverden..." og lær og fortæl mennesker om mig. Han gav de kristne et med-ansvar for den verden, der lå uden for dem selv. Jesus vil lære sin kirke, at vi har ansvar for vores næste - et ansvar, som vi skal oplæres i. Derfor er global mission et naturligt emne i kirkens børne- og juniorarbejde.

Vi ønsker med dette materiale at bygge en bro fra en hverdag i Danmark til en hverdag et andet sted på jorden. Formål med materialet er, at børn (4-9 år) og juniorer (10-13 år) må få indblik i en anderledes hverdag og et anderledes liv, men nødvendigvis ikke en dårligere hverdag eller et dårligere liv! Vi ønsker, at børn og juniorer må se vigtigheden af at dele og hjælpe deres næste.

Det er vort ønske at dette materiale kan blive brugt:

- til undervisning om global mission.
- til sjove og meningsfulde aktiviteter i kirkens børnearbejde.
- til at opmuntre børn- og juniorer til at tage del i forbøn- og givertjenesten. At vise at de vha. små projekter, kan gøre en stor forskel for andre. Et projekt, hvor børn hjælper andre børn på tværs af muligheder og udfordringer.

Derfor indeholder materialet en masse ideer til: andagter, kreative bønneformer, konkrete ideer til løb, mad, leg, spil, historier osv. Ligeledes nogle PowerPoint-serier, så der er lidt at kigge på samt links, hvor man finder flag, kort osv. Ideer til klubber, familiearrangementer, den lokale gudstjeneste, lejre osv.... god inspirations-jagt rundt i materialet og husk at målrette det til din målgruppe.

Flg. missionselskaber har taget initiativ til dette materiale

- Brødremenighedens Danske Mission
- Dansk Ethiopter Mission
- Mission Afrika
- Afrika InTouch
- Danmarks Folkekirkelige Søndagsskoler

### Materialet er samlet og udarbejdet af:

#### Rasmus Kjær Jensen

(Børne- og Ungdomsmedarbejder: Afrika InTouch)

#### Line Hede Jensen

(Kristendom-kultur-kommunikation-studerende)

#### Lissen Margård Bendix Jensen

(Materiale- og projektkonsulent i Danmarks Folkekirkelige Søndagsskoler)

Mission er, når evangeliet og næstekærligheden går ud hånd i hånd på tværs af menneskeskabte grænser. - Og dertil ønsker vi Guds velsignelse over arbejdet.

f/Udvalget af missionselskaber

Afrika InTouch og Danmarks Folkekirkelige Søndagsskoler





## Kontakt mellem Danmark og x-land

For at gøre mission og ydre mission nærværende er det vigtigt at gøre det konkret. At formidle en konkret kontakt eller finde noget konkret som børn og juniorer kan gøre for at hjælpe deres venner i det fremmede er vigtigt. Ingen kan hjælpe alle – men alle kan hjælpe nogen!

### Kontakt via nettet

Find en missionær eller nogle missionærbørn og skab kontakt via mailen. Breve inkl. billeder osv. kan mailes eller faxes.

### Kontakt via breve

Der er mulighed for at formidle en kontakt fra en dansk menighed/klub til en kirke eller menighed i et andet land. Kontakt et ydre missionsselskab med emnet: "Brevkommunikation" eller "børnevennebrev". Så er man behjælpelig med at skaffe kontakt.

### Indsamling

Der er mulighed for indsamling af frimærker, symaskiner, sengelinned, bh'er, håndklæder, børnetøj, penge m.m. til fordel for projekterne. Kontakt de forskellige ydre missionsselskaber, og se hvordan lige netop de forholder sig til indsamling og udsendelse af ovennævnte. Indsamlingen af penge kan fx ske ved at lave en bod på en basar med hjemmelavede ting, sponsoreret cykelrally, lotteri, rulleskøjteløb eller sælge ud af sit legetøj ved et lokalt loppemarked. Lav en afrikansk middag, hvor maden koster et bestemt beløb eller sælg ting på en auktion eller hvad med en dag, hvor der tilbydes praktisk hjælp mod betaling fx bilvask, frugtplukning m.m. Måske kunne man lave en aftale med den lokale bager, at i en bestemt uge kostede brødet en 10'er mere

end sædvanligt, der så gik til børn i andre lande... Mulighederne er mange, tænk selv videre og lad dig inspirere af ideerne på denne hjemmeside!

### Forbønnen

Det kan være en konkret ting at bede for børnene i andre lande, missionærfamilierne og deres projekter uden for vores grænser. Giv evt. børnene et konkret bedekort, billede eller andet, der hjælper dem til at huske forbønnen, der hører sammen med Ydre Mission.

### Salg fra ulandsbutik

Kontakt ydre missionsselskaberne om køb fra deres ulandsbutikker. Sælg evt. dette videre og derved få indsamlet penge eller giv det til klubbørnene, så de har noget, der konkret minder dem om fx Tanzania.

### Ny-dansker fra ...

I Danmark findes der mange ny-danskere fra andre lande. Få besøg af en familie – gerne kristne og lad dem fortælle om livet i Danmark contra livet i deres land. (Fx mad, skolegang, tøj, festdage, bolig, kirke osv.)

### På tværs af kulturen – på tværs af livsmuligheder

Kontakt missionsselskaberne, der gerne fortæller om deres mange muligheder, udfordringer og projekter.





## Oplysninger om missionselskaber

### Afrika InTouch

er en kirkelig børne- og ungdomsorganisation der brænder for afrikansk kirke og kultur.

Afrika InTouch er en platform for unge danskeres møde med Afrika. Vi inspirerer skoler og børneklubber m.m. med det fantastiske Afrika.

Afrika InTouch hjælper bl.a.

- Børnehave i Tanzania
- Gadebørn i Etiopien og Cameroun
- Handicapskoler i Uganda og Nigeria
- Landbrugsprojekt i Uganda

Afrika InTouch sender volontører til:

- Cameroun
- Nigeria
- Uganda

Hvis du vil høre mere om vores arbejde, eller have besøg af en børne- og ungdomsmedarbejder, som gerne vil fortælle om mission koblet med egne oplevelser som volontør i Afrika, kontakt os.

#### Hjemmeside:

[www.afrikaintouch.dk](http://www.afrikaintouch.dk)

**Telefon:** 86 76 18 64



### Mission Afrika

er et folkekirkeligt missionselskab, der samarbejder med kirker i Afrika om mission. Mission Afrika ønsker gennem forkyndelse, omsorg, uddannelse og udveksling at arbejde med en helhedsorienteret tilgang til mission.

Mission Afrikas arbejde består bl.a. af:

- Samarbejde med flere skoler, teologiske uddannelser og håndværkerskolen i Numan
- Stipendier til afrikanske studerende
- Gadebørnsarbejde i Jos i det centrale Nigeria
- Landsbyudviklingsprojekter i Sierra Leone, Nigeria og Cameroun
- Sundhedsarbejde i form af klinikker, sundhedsoplysning og forbedring af sanitære forhold
- Støtte til afrikanske missionærer i Cameroun, Mali og Nigeria
- Dialogarbejde mellem kristne og muslimer
- Støtte til SAT-7, der bl.a. sender kristent tv til kristne mindretal i Nordafrika

Mission Afrika arbejder i

- Cameroun
- Den Central Afrikanske Republik
- Mali
- Nigeria
- Sierra Leone

Du er altid velkommen til at kontakte Mission Afrika for at høre mere og vi kommer gerne ud og fortæller om vores arbejde.

**Hjemmeside:** [www.missionafrika.dk](http://www.missionafrika.dk)

**Telefon:** 8672 5050

**E-mail:** [ma@missionafrika.dk](mailto:ma@missionafrika.dk)





### Dansk Ethioper Mission

vil med hjerte, mund og hænder være Guds redskaber til at mennesker får et livsforvandlende møde med Jesus Kristus!

Dansk Ethioper Mission støtter lutherske kirker i Etiopien, Liberia, Botswana og Guinea i Afrika.

Vi fokuserer på og bruger missionærer til:

- Evangelisation og menighedsopbygning
- Diakoni og bistand
- Uddannelse og ledertræning
- Kristen tilstedeværelse i lukkede lande gennem Jobmission
- Kirkens mission og fornyelse

Vi sender praktikanter og volontører til Etiopien til opgaver som:

- Undervisning i lokale skoler
- Ad hoc opgaver i tilknytning til missionærer
- Engelsk-undervisning
- Computer-undervisning
- Undervisning af missionærbørn
- Kirkebyggeri

Hvis man ønsker at høre nærmere om muligheder for engagement i DEM eller ønsker at invitere en medarbejder fra DEM til at fortælle om international mission, kan man henvende sig til:  
Netværkskoordinator Lotte Carlsen

### Dansk Ethioper Mission

Katrinebjergvej 75  
8200 Århus N  
Tlf. 73 56 12 60

### Hjemmeside:

[www.dem-dk.dk](http://www.dem-dk.dk)

### Mail:

[lotte@dem-dk.dk](mailto:lotte@dem-dk.dk)



### Brødremenighedens Danske Missions (BDM)

formål er at tage del i den kristne kirkes sendelse med evangeliet til alle folk.

BDM støtter brødrekirker i Albanien, Burundi, Congo og Tanzania.

BDM støtter bl.a.:

- Evangelisation og menighedsopbygning
- Bådmission
- Sundhedsarbejde
- Uddannelse
- Landbrugsprojekt

BDM sender volontører til:

- Cheke Chea (førskoleprojekt) i Kipili
- Børnehjem i Sumbawanga
- Engelsk-undervisning i Sumbawanga
- Undervisning af missionærbørn i Kigoma
- Børne- og ungdomsarbejde i Kigoma

Hvis man vil høre om vores arbejde, eller møde nogle af vores tidligere volontører og medarbejdere, som kan fortælle om det arbejde, de har været engageret i, så kontakt os på:

### Brødremenighedens Danske Mission (BDM)

Nørregade 14  
6070 Christiansfeld  
tlf. 35 29 48 20

### hjemmeside:

[www.bdm-dk.dk](http://www.bdm-dk.dk)

### Mail:

[dm@dmr.org](mailto:dm@dmr.org)



**BDM**  
**BRØDREMENIGHEDENS**  
**DANSKE MISSION**



## Danmarks Folkekirkelige Søndagsskoler

Danmarks Folkekirkelige Søndagsskoler arbejder i Danmark blandt børn og juniorer ud fra kirker og missionshuse. Vi ønsker at give det største til de mindste. Der er tilknyttet omkring 350 klubber fordelt på legestuer, søndagsskoler, børne- og junior klubber samt gospelkids-grupper landet over. Vi ønsker at samle børn og juniorer i et varmt og sundt fællesskab, hvor de sammen med jævnaldrene oplever, at troværdige ledere ønsker at give dem den største gave af alle.

Danmarks Folkekirkelige Søndagsskoler ønsker at inspirere mennesker, der vil møde børnene med Jesus. Det sker via ansatte, hjemmesiden, blade og materialer til fx sommerlejre og bibelcampings, kurser, babysalmesang, Gud og Spagetti-gudstjenester osv. samt ideer til aktiviteter og arrangementer. Igennem arbejdet med "Evigglad"- "klub cool på hjul" eller familiearbejdet omkring Messy Church forsøger vi at finde nye måder, hvorpå børn og deres voksne kan mødes om Guds ord.

Danmarks Folkekirkelige Søndagsskoler har 11 ansatte fordelt rundt i landet samt 4 landsansatte.

Danmarks Folkekirkelige Søndagsskoler ønsker at drive mission – i både ind- og udland og har løbende et indsamlingsprojekt, hvor børn hjælper børn i andre lande.

### Hjemmeside

[www.soendagsskoler.dk](http://www.soendagsskoler.dk)

### Hovedkontor

Danmarks Folkekirkelige Søndagsskoler  
Korskærvej 25  
7000 Fredericia  
Tlf.: 8227 1216

### Email:

[Kontakt@soendagsskoler.dk](mailto:Kontakt@soendagsskoler.dk)





**Oplæg kan bruges som *inspiration til formidling af mission i børnehøjde. Målret oplæggene efter din målgruppe.***

## **Intro / indhold:**

### **A. 5 oplæg om mission med udgangspunkt i en bibeltekst (se s. 9-14)**

**1.** Hvorfor mission? Udgangspunkt i missionsbefalingen

Bibeltekst: Matt 28,16-20 (Missionsbefalingen)

**2.** Hvordan mission? Med hænderne og med munden

Bibeltekst: Luk 10,30-37 (Den barmhjertige samaritaner)

### **Besøg i 3 lande med forskellig vinkel (se s. 15-35)**

**3.** Nigeria – Trods forskellige handicaps har alle værdi og kan bruges

Bibeltekst: Luk 5,27–32. (Levi kaldes til discipel)

**4.** Etiopien – at vise Jesu kærlighed igennem handlinger og ord

Bibeltekst: ApG 8,26-39. (Den etiopiske hofmand)

**5.** Albanien – at være lys og salt

Bibeltekst: Matt 5,13-16. (Jordens salt og verdens lys)

### **B. Andre Bibeltekster om Ydre Mission (se s. 36)**

• Sædemanden: Matt 13,1-9+18-23. (At så Guds ord)

• Kongesønnens bryllup: Matt 22,1-14. (De indbudte havde undskyldninger. Men alle er værdige til at deltage i festen).

• De betroede talenter: Matt 25,14-30. (At bruge det vi har fået).

• Den fortabte søn: Luk 15,11-32. (Mennesker kan vende tilbage til Gud.)

• Den gældbundne tjener Matt 18,21-35. (Vi har fået alt tilgivet hos Jesus. Derfor skal vi tilgive andre).

### **C. Bordvers: (se s. 36)**

”Herre din jord bærer mad nok til alle”

### **D. Forslag til andagter (se s. 36)**

- Guds arbejdshandsker i dag: Guds kald. Matt 9,35-38
- Bøn og forbøn. At lade vore ønsker komme frem for Gud. Forbøn for andre. (Fil 4,6)
- Bibelens budskab til alle  
Den lille Bibel: Joh 3,16

### **E. Kreative bedeformer for børn og juniorer (se s. 38)**

#### **Intro til oplæg om mission (se venstre spalte)**

Overblik over opbyggelsen af flg. oplæg:

- 1.** Overskrift
- 2.** Tema
- 3.** Mål
- 4.** Fra Danmark til... (- med afsæt i børns oplevelser i DK, igangsættende spørgsmål)
- 5.** Ideer til at formidle temaet igennem sanserne: (Se, høre, røre, gøre, smage)
- 6.** Danmark retur: Hvordan kan jeg hjælpe - som enkeltperson - som familie eller som klub?
- 7.** Hvorfor hjælpe? Et kig i Bibelen: Bibeltekst.
- 8.** Tekstgennemgang
  - Baggrund/Leksikon.
  - Fokuspunkter. (Der er valgt 3 fokuspunkter ud fra bibelteksten)
  - Brug af sanser. (Der er givet ideer til, hvordan man kan bruge sanserne, som indgang til emnet og til aktualisering osv.)
  - Temagennemgang – uddybning af fokuspunkter (i forhold til bibelteksten).
  - Samtale-ideer. (Ideer til samtale med børnene)
  - Hjælpe midler – til formidling af bibelteksten
  - Bibelen og kreativiteten - til formidling af bibelteksten. (Ideer til kreativiteten)
- 9.** Sange (sange på dansk fra sangbogen: Syng med, Lohses forlag 2010)
- 10.** Bøn – for verden og børnene, der bor i den. (Bed en bøn og lad dig inspirere af den)





## 1. Hvorfor mission?

### Tema:

Missionsbefalingens betydning i dag.

### Mål:

at fortælle børn og juniorer:

- at mission er vigtig
- at mission er en befaling fra Jesus
- at vi har et ansvar.

### Fra Danmark til...

Tal med børn og juniorer om:

- børn og voksne i andre lande. Forskellig hudfarve, liv, kultur, muligheder osv.

### Ideer til at formidle temaet igennem sanserne

**Se:** Tag billeder fra aviser og tv med, hvor man ser folks forskellighed.

**Høre:** Brug oplevelser og erfaringer fra børnenes rejser, der viser folks forskelligheder i kultur, tro osv. Eller sæt afrikansk musik på cd'en.

**Røre:** Find små sten og lad børn og juniorer selv finde på forskellige lege, hvor stenene kan bruges.

**Gøre:** Syng en sang på et andet sprog end dansk, mens tørklæder og lagner bruges som udklædningstøj.

**Smage:** Smag frugter fra andre lande. Lad børn og juniorer gætte, hvilke lande frugterne kommer fra.

### Danmark retur...:

Hvordan kan jeg hjælpe - som enkeltperson - som familie eller som klub?

- Tal om goderne ved at bo i Danmark.
- Tal om ansvar for at hjælpe.
- Tal om, hvorfor andre menneskers liv kommer os ved.

### Hvorfor hjælpe? Et kig i Bibelen

Bibeltæst: Matt 28,16-20 (Missionsbefalingen)

### Tekstgennemgang

#### Baggrund

- Versene kaldes missionsbefalingen el. dåbsbefalingen og bliver læst op ved enhver dåb.
- Ordene er sagt til disciplene, før Jesus fór til himmels.

#### Fokuspunkter

- Jesus deler opgaver og ansvar ud.
- Jesus befaler og går med.
- Jesus har brug for dig og mig.

#### Brug af sanser

1. At dele: Lederen spiser slik.

Er det snyd at stå og spise slik uden at dele? Er det snyd at havde det så godt og kende Jesus - uden at tænke på andre og dele Jesus med dem?

2. Medbring en Bibel.

Tal med børnene om, hvad denne bog siger. Hvorfor er det vigtigt, at alle lærer den at kende?

3. Se på hinanden. Bemærk forskelligheden i farve, tøj, højde, hårfarve, baggrund, hjem, cykel osv. Forskellighed giver mangfoldighed.

#### Temagennemgang - uddybning af fokuspunkter

(Åben din bibel, så vi ved, at den næste tid har noget med Gud at gøre. Læs teksten før, efter eller under gennemgangen)

#### Jesus deler opgaver og ansvar ud

Fortæl, hvordan Jesus havde samlet sine venner og ville give dem den sidste vigtige besked, før han skulle rejse hjem til Gud i himlen. Tal fx om, hvordan man tit husker de sidste sætninger, der bliver sagt, når der skal tages afsked med nogle.



Jesus begynder med at sige, at han har al magt og derfor skal vi gå ud og fortælle om ham. "Gå derfor..." siger han. Kun fordi han har magten, kan han sende sine venner af sted for at fortælle andre om ham. Flere må kende Bibelens budskab (Se ide 2 under "Brug af sanser") og de, der allerede kender Bibelen, har ansvaret for at fortælle Jesus-beretningerne videre. Gud har jo skabt alle og Jesus døde for alle mennesker uanset kultur og hudfarve. Og det er netop det, der er opgaven – at gøre Jesus kendt ved at gøre mennesker til hans disciple – at døbe og lære. Tal med børn og juniorer om, hvordan vi har ansvaret for, at andre hører om Jesus.

### **Jesus befaler og går med**

Missionsbefalingen fortæller, hvordan man bliver Jesu disciple. Man skal døbes i den treenige Guds navn, og man skal undervises i, hvem han er, og hvilke bud han har givet os. Sådan lyder Jesu befaling.

"Gå ud i alverden", siger han. Det er en ordre – en befaling, han giver de kristne. Alverden er hele verden, der begynder, hvor vi bor. Alle skal have muligheden for at høre om Jesus, og det kaldes mission. Mission betyder sendelse og hele Guds folk blev sendt af sted og er det stadig... sendt ud fra Gud til alle. En befaling vi skal adlyde. Vi skal dele ud af det, vi selv havde fået. (Se ide 1 under "Brug af sanser").

Missionsbefalingen afsluttes med, at Jesus understreger, at han selv går med. Dvs. han vil selv hjælpe os med at fortælle videre om ham igennem vores ord og handlinger. Han er med os alle dage i alle situationer – ja, helt til verdens ende. Når han har al magt, så er det trygt at gå der, hvor han vil, at vi skal gå.

### **Jesus har brug for dig og mig**

Jesus har en opgave til dig og mig. Vi er forskellige og opgaverne er forskellige (Se ide 3 under "Brug af sanser"). Han vil bruge os til at hjælpe andre mennesker og han vil bruge os til at fortælle om ham, så

hans budskab kan nå ud til "verdens ende". Derfor er der også danskere, der skal rejse til andre lande for at hjælpe. Vi har selv fået ordet fra Jesus bragt til vores land – og derfor har vi et ansvar for at bringe det til andre lande. Foruden at fortælle om Jesus kan man også dele andre ting fx sin viden om sundhed, landbrug, byggeri af stabile huse, virksomheder osv., for at de, der bor i andre lande, på den måde kan få et bedre liv. I mange lande i Afrika og Asien er kristendommen kommet, fordi der for mange år siden var mennesker, der rejste fra Europa eller Amerika – til disse dele af verden for at fortælle om Jesus... og dele liv med andre mennesker, der boede der.

Det er ikke kun supermænd, Jesus bruger. Der står om disciplene "at nogle tvivlede" (v. 17b). Alligevel fik de også befalingen om at gå ud. Tal om, hvordan I tror, at Jesus kan bruge Jer, der hvor du bor.

I Danmark har vi forskellige missionselskaber, hvis opgave er at sende folk til andre lande, hvor de skal fortælle om Jesus. Det med at fortælle om Jesus kan man bl.a. gøre på to forskellige måder: Med munden og med hænderne! Når man fortæller om Jesus med munden, er det, fordi man forkynder om ham eller underviser andre i at gøre det. Når man fortæller om Jesus med hænderne, så hjælper man andre. Fx hvis man er ansat på et sygehus, bygger huse og kirker, sælger kristne bøger, bygger brønde, der giver rent vand, underviser i håndværk m.v. Det sidste er bl.a. det, vi kalder diakoni og er en måde at vise andre, at fordi Jesus har elsket os; så "kanaliserer" vi den kærlighed videre ved at hjælpe dem, som har brug for det. Der kan altid bruges penge til at hjælpe de fattige i andre lande, og de, der rejser ud som missionærer, skal også have løn for deres arbejde.

Ydre Mission behøver faktisk ikke altid at blive drevet i et fremmed land, eller man kan i hvert fald godt overveje, om ikke også det er en slags YM, når vi fortæller dem, der er kommet til vores land, at Jesus findes og elsker dem.



### Samtale-ideer

- "Jeg har wii - andre har et cykelhjul at lege med... kan jeg ikke bare være ligeglad?"
- Hvordan kan vi hjælpe hinanden landene imellem?
- Hvordan kan vi hjælpe missionærer og andre, der er rejst ud for at fortælle om Jesus?

### Hjælpemidler – til formidling af bibelteksten

Medbring et glimt fra andre lande (Fx mad, tøj, souvenirs fra forskellige lande, postkort, billeder og en bibel el. en sangbog på et andet sprog).

### Bibelen og kreativiteten - til formidling af bibelteksten

Lav en collage, der viser børn og voksne fra hele verden, der er i Guds store hånd.

### Sange

Find sange i din sangbog om emnet el. brug "Syng med" fra forlagsgruppen Lohse, 2010.

Nr. 115: Der findes børn på jorden

Nr. 186: Mig er givet al magt.

### Bøn – for verden og børnene, der bor i den

Kære Gud. Tak fordi der er nogle, der har fortalt mig om dig. Lær mig at fortælle andre om dig, så flere lærer dig at kende. Amen.



Foto: Martin Kristensen



## 2. Hvordan mission - med hænder og mund

### Tema:

Mission er også at yde konkret og praktisk hjælp, når man tror på Gud og fortæller om ham.

### Mål:

at fortælle børn og juniorer:

- at ord og praktisk hjælp – hører sammen
- at vi har et ansvar for at hjælpe andre
- at Jesus er vores hjælper.

### Fra Danmark til...

Vis fx billeder fra Afrika, hvor én dansker bygger hus, en laver en vej, en anden er læge, lærer, sygeplejerske osv. Tal om, hvorfor danskere rejser ud for at hjælpe andre. Er det nødvendigt? Er praktisk arbejde nødvendigt, når de skal høre om Jesus?

### Ideer til at formidle temaet igennem sanserne

**Se:** Lav et dramastykke med en anden leder-om behov for hinandens hjælp.

Begynd fx med at synge en sang. En leder kommer og afbryder, fordi vedkommende fx har brug for hjælp, da et barn har slået sig udenfor. Fortæl, at du ikke har tid til at hjælpe lige nu. Tal med børnene om, hvordan det opleves, når vi ikke har tid til at hjælpe hinanden eller ikke vil hjælpe hinanden.

**Høre:** Lad børn og juniorer fortælle, hvad de har brug for at få hjælp til. (Fx lektier, madlavning, lære at cykle osv.). Tal om, hvordan det er at bede om hjælp og hvordan det er at modtage hjælp?

**Røre:** - Ambulance-leg. (Fangeleg)

En vælges til at være en bilist, som skal fange/køre så mange fodgængere ned som muligt. De påkørte lægger sig ned og venter på ambulancen. Ambulancer er de 4 deltagere, som når til ulykkesstedet

først. De tager i hver sin arm og ben og flytter den "tilskadekomne" over på hospitalet, hvorefter vedkommende kan være med igen. Når man er ambulance og når man er på hospitalet, kan man ikke blive fanget. Tal om, at det er godt, at vi hjælper hinanden.

**Gøre:** Giv deltagerne en opgave fx samle puslespil, hvor man har brug for hinandens hjælp.

**Smage:** Bag en kage fra et andet land. Lav opskriften så indviklet fx med koder, rebus, mærkelige krydderier m.m., at lederne, der har lavet opskriften og har viden om kagen, bliver nødt til at hjælpe. Tal om, hvad det er man i ulandene har brug for hjælp til.

### Danmark retur:

Hvordan kan jeg hjælpe - som enkeltperson - familie eller som klub?

Find eksempler på, hvordan man kan hjælpe hinanden i et hjem, en klasse, blandt kammerater, give et smil eller samle lidt penge ind til en skole i Afrika.

### Hvorfor hjælpe? Et kig i Bibelen

Bibeltæst: Luk 10,30-37

(Den barmhjertige samaritaner)

### Tekstgennemgang Baggrund

- Lignelse: En historie, hvor man forsøger at få folk til at se tingene i et nyt og anderledes perspektiv ved at bruge et billedsprog som tilhørerne bedre forstår og kender fra deres hverdag. Lignelser blev ofte brugt som en undervisningsmetode af Jesus, som stillede de lyttende over for interessante illustrationer fx den øde vej, der gik fra Jeriko til Jerusalem.





Jesus har altid noget særligt, som han ønsker at udtrykke, når han fortæller lignelser.

- Jøder og samaritanere: To folkeslag, der var meget uenige om, hvordan enkelte dele af Skriften skulle fortolkes. Derfor ville de ikke have noget med hinanden at gøre, faktisk gik man hellere en stor omvej for at undgå at møde hinanden.

### Leksikon

*Denar:* En denar svarede ca. til en dagløn for en daglejer.

*Levit:* En der tjente i templet.

### Fokuspunkter

- Jesus underviser igennem sine historier
- Vi kan og skal hjælpe andre
- Jesus er selv vores hjælper.

### Brug af sanser

1. Medbring gazebind. Børnene skal binde hinandens håndled ind... kan det lade sig gøre? Rart at få hjælp, hvis man er skadet.
2. Lad børnene hjælpe med at dække bord, pynte op, skære kage, vaske op osv.  
Tal om de forskellige opgaver, man har brug for hjælp til. Er det dejligt at hjælpe og gøre noget for andre?
3. Drama. Lav teater for hinanden. Dramatiser teksten og gør det evt. på en nutidig måde, hvor man spiller persontyper, som børnene kender. Det kunne fx være en pige, der kommer til skade. Hvem hjælper hende? Hendes lærer, en alkoholiker, en indvandrer eller en helt anden type?

### Temagennemgang – uddybning af fokuspunkter

(Åben din bibel, så vi ved, at den næste tid har noget med Gud at gøre. Læs teksten før, efter eller under gennemgangen)

### Jesus underviser igennem sine historier

Jesus vil lære os, at livet med ham er mere end fine ord... det er også praktisk hjælp til andre. Derfor fortæller han denne historie, da en mand spørger ham, hvordan man kommer i himlen og hvem, der er hans næste?

Fortæl historien eller dramatiser den. (Ide 3 under "Brug af sanser").

Brug tid på at tale om, hvordan det mon var at ligge der og have behov for hjælp. (Sammenlign med ide 1 og 2 under "Brug af sanser"). Tal dernæst om, hvorfor der var to, der gik forbi uden at hjælpe. Hvorfor gjorde de det? Havde de travlt? Gad de ikke? Så de ikke vedkommende?

Den ene er en præst og den anden en levit. De forventes begge to at være fornemme repræsentanter for jødedommen. De forventes at ville gøre det rigtige. Men Jesus lader dem gå forbi. (Se "se". Det forventes også, at lederen vil gøre det rigtige).

I stedet for overrasker han totalt sine tilhørere ved at lade en samaritaner være det gode eksempel. En samaritaner var på det tidspunkt foragtet af jøderne. Jesus fortæller her igennem sin lignelse, at ens næste godt kan være den, man mindst venter det af. (Hvem kunne den samaritaner være i dag her i Danmark? En der er upopulær, anderledes, ens uven eller én, man ikke vil ses sammen med).

At elske sin næste som sig selv vil sige, at man er god ved andre, og at man gør det mod andre, som man gerne vil have dem til at gøre mod en selv. Vi skal også elske os selv, fordi Gud har skabt os som dem, vi er, og han synes, vi er helt perfekte-det gælder også vores næste.

### Vi kan og skal hjælpe andre

Skal jeg hjælpe? Prøv at fortælle om en situation fra hverdagen, eller dramatiser forskellige situationer fra hverdagen, hvor nogen ikke fik hjælp. Det kan fx være en, der bliver mobbet af nogle andre, fordi de synes, vedkommende har noget forkert tøj på. Eller det kan



være at hjælpe sin mor med opvasken. Forsøg at lave nogle eksempler, som børnene kender fra deres dagligdag. Fortæl, hvordan de kan være til hjælp for andre. Fx bede dem, der mobber, om at lade være.

Jesus ønsker, at vi skal hjælpe og være gode ved hinanden. Når vi tror på Jesus, er det helt naturligt at vi forsøger at praktisere det, der står i Bibelen. At være kristen er ikke kun fine ord... men også en praktisk hjælp.

Tal med børnene om, hvem der er deres næste. Det kan være ens nabo, én fra klassen, én indvander, én der er ramt af en katastrofe i et andet land, en handicappet eller én, man møder tilfældigt på gaden. Man kan sige, at "en næste" er en, der har brug for hjælp fra os. Brug her tid på at tale om, hvordan man kan hjælpe andre, der er i nød. (Fx sende penge, binde et snørebånd, hjælpe en med lektierne, give trøst, et smil, en sms eller en opmuntring, bede for andre osv. kort sagt "se" hinanden). Det kan dog ofte være svært for os at hjælpe, fordi vi nemmere tænker på os selv, men der må vi bede Jesus om hjælp til at forandre os. Ingen kan hjælpe alle – men alle kan hjælpe nogen.

### **Jesus er selv vores hjælper**

Tal om, hvordan det er at modtage hjælp fra andre. Nogle gange er det nemt, hvis det fx er klassens leder, der vil hjælpe én med lektierne. Andre gange kan det være svært, hvis det fx er klassens upopulære dreng eller pige, der godt vil låne én sin jakke. Jesus vil altid hjælpe. Tal med børnene om, hvordan vi møder hans hjælp. Det er tit igennem andre mennesker. Fx forældre, der sørger for at vi kan få mad, rent tøj, oplevelser osv. Det offentlige, der sørger for sygehuse, tandlæger osv. Og fordi Jesus hjælper os – skal vi hjælpe andre. Han vil bruge os til at hjælpe mennesker i denne verden.

Tal med børnene om, hvordan det dybest set er os, der er den forslåede mand, der faldt blandt røvere. Vi er fulde af synd og har brug for, at en redningsmand kommer forbi. Fortæl, hvordan Jesus er samaritaneren, som

ingen regnede for noget, der kommer os til hjælp. Han døde på korset for vores synd, og vi blev reddet ved ham. Det er barmhjertighed i dybeste forstand.

### **Samtale-ideer**

- Hvad kan vi lære af Jesu historier?
- Hvem er vores næste?
- Hvordan kan vi hjælpe andre... også dem i Afrika?

### **Hjælpemidler – til formidling af bibelteksten**

I en pose kan man lægge 2 forskellige ting, noget hårdt (fx et stykke træ) og noget blødt (fx en pude). Lad børnene mærke i posen, og bed dem fortælle, hvordan tingene mærkes. Brug tid på at tale om, at her i livet på jorden er der nogle ting, der kan være lidt hårdt en gang imellem, og her er det vigtigt, at man hjælper hinanden. Livet kan også føles godt (blødt) en gang imellem, og det skal vi huske at takke Gud for.

### **Bibelen og kreativiteten - til formidling af bibelteksten**

Tegn en tegning, som man bliver glad af at se på og giv den til en, der trænger til at blive glad.

### **Sange**

Find sange i din sangbog om emnet el. brug "Syng med" fra forlagsgruppen Lohse, 2010.

Nr. 111: Det du vil at andre skal gøre mod dig

Nr. 121: Du kan være en ven.

### **Bøn – for verden og børnene, der bor i den**

Kære Gud, vi beder dig, hjælp os til ikke at have nok i os selv, men lær os at huske dig og andre mennesker og hjælpe, hvor vi kan.

Amen.





### 3. En tur til Nigeria

#### Tema:

Gud har givet os alle evner, for at vi skal hjælpe og inspirere hinanden til at tro på Gud.

#### Mål:

At fortælle børn og juniorer om:

- livet i Nigeria
- handicappede børn og deres vilkår i Nigeria
- hvordan vi kan hjælpe.

#### Fra Danmark til Nigeria

Vis børnene PowerPoint serien fra Nigeria (se hjemmesiden). Tal om billederne. Tal om forskellen på Nigeria og Danmark. Har nigerianske børn de samme muligheder for at lege og gå i skole, som os i DK.?

Vis børnene PowerPoint serien fra Nigeria.

#### Baggrund

- Find Nigeria på et kort.
- At være handicappet i Nigeria: Befolkningen ser ned på familier med handicappede børn. Nogle befolkningsgrupper mener, at Gud straffer forældre for deres syndige handlinger, og derfor får forældrene et barn med handicaps. Det betyder, at man mister sin ære og respekt hos andre mennesker. Nogle familier prøver at gemme barnet væk, så ingen ser det. Før i tiden låste man barnet inde i et skab hele dagen, og barnet kom måske kun ud et par timer om dagen. Dette er dog ikke normalt i dag. Handicappede børn har ikke store chancer for at komme i skole, og hvis de endelig får chancen, får de yderst sjældent et arbejde, fordi folk anser dem som dumme og snyltere.

#### Ideer til at formidle temaet igennem sanserne:

**Se:** Lad børnene finde billeder af handicappede i aviser og blade. Tal med børnene om, hvilke handicaps vi mennesker kan få.

**Høre:** Lad børnene fortælle, om de kender en, som er handicappet.

**Røre:** Måske kan man få lov at låne en protese på sygehuset eller plejehjemmet. Lad børnene røre den og tal om, at børn i Nigeria ikke har mulighed for at få sådan en. Sådan en protese hjælper de handicappede med at få et bedre liv.

**Gøre:** Lån en rullestol og krykker på det lokale plejehjem og lav et lille løb, hvor børnene skal køre eller gå en bestemt afstand på tid. Tal med børnene om, at det ville være rart med lidt hjælp. Spørg børnene om de tror, man kan passe et arbejde, hvis man sidder i rullestol eller bruger krykker.

**Smage:** Lad børnene spise et stykke frugt uden brug af arme og hænder. Hvordan var det? Manglede de hjælp?

#### Danmark retur

Få besøg af en person, som har været i Afrika for at hjælpe handicappede børn. Man kan få mange gode inputs fra de forskellige missionselskaber. (Se listen: "Oplysninger på missionselskaber"). Missionselskaberne kan hjælpe med at informere omkring støtte til et projekt. Find inspiration i listen "Ideer til Indsamling".

#### Hvorfor hjælpe? Et kig i Bibelen

Bibeltekst: Luk 5,27-32. (Levi kaldes til discipel)

#### Tekstgennemgang Baggrund

Jesus er ved at samle sine 12 disciple. Han valgte dem, som jøderne ikke regnede for noget. Han var sammen med bl.a. toldere og andre syndere, som



ikke var velansete af jøderne. Derfor fik Jesus mange fjender på grund af sin anderledes væremåde.

### Vanskelige ord

*Tolder:* De var datidens skatteopkrævere for romerne. De opkrævede penge af deres egne landsmænd. Tolderne snød med opkrævningen, så de selv blev rige og derfor hadede jøderne dem.

*Farisæer:* Folk, der tilhørte et bestemt religiøst parti i jødedommen. De overholdt alle love i Moseloven til punkt og prikke. Derfor var de tit uenige i det, som Jesus sagde og gjorde.

*Skriftkloge:* Nogle der udlagde skriften og udgjorde en professionel stand af jødiske jurister.

### Fokuspunkter

- Jesus vil, at vi skal være der for andre.
- Ingen over, ingen under men alle er lige.
- Vi skal være klar, parat til start.

### Brug af sanser

1. Gå ind på [www.youtube.com](http://www.youtube.com) og søg på "Simon Nielsen - Kærlig hilsen Jesus" og hør denne sang.
2. Børnene skal dyste i to hold. Lederen siger fx: "2 fødder, 6 hænder og en pande" og holdet skal tilsammen have 2 fødder, 6 hænder og en pande på gulvet. Lederen finder selv på andre opgaver afhængig af holdenes størrelse. Man kan bruge alle kropsdelen i denne leg. Legen handler om at være klar til at løse en opgave.
3. Tag nogle billeder af kendte mennesker. Lad børnene dele billeder op i to grupper – populære og upopulære. Tal bagefter om, at alle mennesker er elsket lige højt af Gud.

### Temagennemgang – uddybning af fokuspunkter

#### Jesus vil, at vi skal være der for andre

Levi var ikke en populær person. Levi var faktisk et nul og hadet af mange. Men Jesus var anderledes.

Han ville være sammen med ham og endda spise med ham og hans upopulære venner. Det kunne farisæerne og de skriftkloge ikke forstå. Hvorfor ville Jesus hellere spise sammen med disse "kriminelle" mennesker i stedet for dem? De blev meget sure på Jesus. Hvad med dem? De gjorde jo alting rigtigt og overholdt alle de jødiske love. Hans opførsel gav ingen mening for dem!

Jesus svarede dem igen, da de begyndte at anklage hans disciple. Han sammenlignede farisæerne og de skriftkloge med raske mennesker, der ikke behøvede lægehjælp, fordi de allerede kendte Gud. Men toderne og de andre syndere var som "syge" mennesker, der havde brug for lægehjælp – altså at være sammen med Jesus for at komme til at lære Gud at kende. Det Jesus gerne vil lære os er, at vi skal være der for andre mennesker. Vi skal være sammen med dem, som er upopulære og måske hadet. De, som måske har en "forkert" mobil, er født anderledes, har en anden farve hud eller har en gammel cykel. Vi skal være sammen med dem – hjælpe, lege, lytte, være ven osv.

Jesus siger også, at nogle mennesker måske ikke kan forstå, hvad vi laver og derfor bliver misundelige og sure på os. Men vi skal ikke være bange, for Jesus vil forsvare os og ham kan ingen hamle op med.

#### Ingen over, ingen under men alle er lige

Levi var en rig mand. Han var toder og tjente mange penge på at snyde andre i skat. Han havde sandsynligvis ikke mange venner, da folk i byen ikke brød sig om ham. Men det gjorde Jesus. Han kunne godt bruge Levi, selvom Levi snød og bedragede folk. Her viser Jesus os, at vi har alle værdi over for Gud. Ingen er mere værd end andre i Guds øjne.

Når du går ned af gågaden eller ser en hjemløs eller en alkoholiker i TV, skal du huske, at de også er Guds børn, og han elsker dem. Selv terroristerne er elsket af Gud, selvom det er svært for os at forstå.

I nogle lande anses handicappede børn som et resul-





tat af fejl eller synd. Hele samfundet ser ned på disse familier og udstøder dem. Mange handicappede ender på gaden, fordi ingen vil tage sig af dem.

Når vi læser om Levi, skal vi lære, at Gud ikke gør forskel på mennesker. Vi er alle skabt af Gud, uanset om man er syg, rask, tyk, tynd, hjemløs, terrorist osv., vil Gud elske os alle lige højt.

(Se ide 1 og 3 under "Brug af sanser")

### **Vi skal være klar, parat til start**

Levi smed alt for at følge Jesus. Han var klar til opgaven (se ide 2 under "Brug af sanser") Levi levede et godt liv med mange penge, mad og hus, men da Jesus tilbød ham et eventyr sammen med Gud, var hans gamle liv ikke værd at beholde. Nu skulle han være en discipel for Jesus. Han skulle følge Jesus og lære af ham, så han kunne gøre gode ting for andre.

Vi skal være forberedt på, at Gud også vil bruge os. Vi er Guds hænder her på jord. Når Jesus giver os en opgave, forventer han også, at vi tager den op. Det kan være, vi skal være sammen med nogen, som andre ikke gider at være sammen med fx de svage, de syge og dem, der er anderledes.

At følges med Jesus betyder at lytte til hans ord og blive sendt ud og gøre det, han siger. Det bliver et værdifyldt liv.

### **Samtale-ideer**

- Kender du nogle, som måske har brug for en at snakke, lege eller være sammen med?
- Hvordan omgås du de upopulære i klassen? Er du bange for at henvende dig til dem? Taler du med dem og tør stå ved deres side?
- Hvad føler du, når du hører, at Gud elsker dig lige så højt som alle andre mennesker?

### **Hjælpe midler – til formidling af bibelteksten**

- Billeder af kendte mennesker.
- Computer med internet- adgang.

### **Bibelen og kreativiteten - til formidling af bibelteksten**

Lad børnene lave en billedserie over bibelteksten. Billederne skal vise de forskellige situationer, som er i teksten. Fx Jesus, der siger til Levi: Følg mig (v. 27).

### **Sange**

Find sange i din sangbog om emnet el. brug "Syng med" fra forlagsgruppen Lohse, 2010.

Nr. 121: Du kan være en ven

Nr. 188: Det betyder mer end du tror

Nr. 190: Her er plads til alle.

### **Bøn – for verden og børnene, der bor i den**

Kære Far, vi beder dig om, at du må hjælpe os til at hjælpe andre. Vi beder dig om at hjælpe de handicappede børn rundt om i verden og særligt i Nigeria, så de får den hjælp, de trænger til. Vi siger dig tak, at du har sendt nogle, som vil snakke med os. Vil du også hjælpe os til at turde være sammen med de upopulære, som vi møder i vores liv. Amen.



Foto: Martin Kristensen



# Billeder fra Nigeria

## Natur

Naturen i Nigeria byder på meget forskelligt så som bjerge, floder, ørkenområder og få skovområder. Der er ikke ret mange træer i Nigeria på grund af det tørre klima. Der er kun en regntid og den begynder i april - maj og er over igen i september - oktober. I



disse måneder falder der mere regn end vi i Danmark får på et helt år. Resten af året i Nigeria er der tørke tid, med sandstorme og bushbrande.

I Nigeria er det varmest i marts måned med dags-temperatur på 40 - 45° og nattetemperatur på 23 - 28°. Den koldeste tid er i august, med dagstemperatur på 28 - 33° og nattetemperatur på 20 - 25°. I december er nattetemperaturen helt ned på 15 - 17°, men dagstemperatur på 33 - 37°.

## Huse

Huse i nigerianske landsbyer er som regel runde lerhytter med stråtag. Hytterne er omringet af en mur lavet af enten ler, sivmætter eller træ. Hytterne er kun til at sove i og ellers opbevarer man alle sine



ting der inde. Maden laver man over bål uden for. Hvis man vil i bad skal man gøre det uden for. Har man brug for at komme på wc går man ud i naturen og gør det der. I byerne har man huse som minder meget om vore huse i Danmark. I byen deler man bad og wc med sine naboer. Ikke alle har strøm i husene og mange skal gå langt for at hente vand.

## Slagtning af en ko

Hvis man skal have kød i Nigeria kan man købe det på det lokale marked, men der er det meget dyrt.





Køber man en ko sammen med sine naboer, sparer man lidt penge. Det betyder bare at man selv skal slagte koen. Når man slagter en ko i Nigeria beder man først to bønner for koen. Den ene bøn er en muslimsk bøn og den anden er en kristen bøn. På den måde må både kristne og muslimer spise kødet. Efter man har bedt, skærer man halsen over på koen og begynder at slagte den. I Danmark har vi regler om hygiejnen det sted man slagter, men i Nigeria slagter man bare der hvor det passer en. I Nigeria bruger man alt på en ko, selv mavesækken og tarmene spiser man.



### Marked

I Nigeria har man ikke mange butikker, som vi har i Danmark. Hvis man vil have nyt tøj eller mangler kartofler tager man ind til marked i byen. På markedet kan man få næsten alt, men man skal passe på at sælgerne ikke snyder en. Det er helt almindeligt at man prutter om prisen på de varer man gerne vil købe. Inde på markederne sidder der ofte mange tiggere og tigger om penge, der er også mange lommetyve, så man skal passe på man ikke mister sin pung eller mobiltelefon.

### Mad

I Nigeria spiser man meget ris og kylling, men de spiser også nogle mærkelige ting fx græshopper og



mavesække fra køer og får. Man er meget glad for stærk mad i Nigeria, så man putter chili i næsten alt. Nigerianere kender ikke så meget til vore retter derfor lærer nogle frivillige danskere nogle kvinder at lave nem dansk bålmad. Pigen på billedet spiser snobrød som hun selv har lavet.



### Tøj

Tøj i Nigeria har mange farver og former. Man har skrappe regler for hvad piger må have på og hvad drenge må have på af tøj i kirken. Drenge skal have



bukser, hvorimod piger skal gå i kjole eller lang nederdel. Hvis en pige går i bukser anses hun for at være prostitueret. Drengene skal dække deres overkrop og arme til med enten en skjorte eller en lokal dragt, pigerne skal altid dække deres mave, skuldre, bryster samt bh stropper. Pigerne skal også bære



hovedbeklædning så som tørklæde eller bandana i kirken. Uden for kirken er man lidt mere fri til selv at vælge hvad man vil have på men piger skal gå i bukser.

### **Tøjvask i floden**

I Nigeria er det kun ganske få som har en vaskemaskine. De fattige vasker alt deres tøj i floden med hånden. Derefter lægger de tøjet til tørre på



bredden. Det er hårdt arbejde og det tager lang tid. Vandet i floden er meget beskidt da man bruger floden til at bade og fiske i. Man går som regel på wc tæt på floden og når det regner, bliver alt tisset og afføring skyllet ned i floden. Derfor bruger man i Nigeria meget skrappe kemikalier for at få tøjet rent.

### **Leg**

At være barn i Nigeria er ikke sjovt. Hvis man vil have noget at lege med skal man selv finde det eller bygge det. Man kan være heldig og finde et gammelt dæk fra en motorcykel, det kan man rulle med og når det er oppe i fart løber man om kap med dækket. I Nigeria skal man bruge sin fantasi og de ting man har omkring sig. Man bruger fx jord til spilleplade og sten som brikker. Mange børn i Nigeria ved ikke at der er noget som hedder pc spil eller tegnefilm.

### **Skole**

I Nigeria er det ikke alle børn som går i skole, for forældrene skal betale penge for at deres barn kan gå i skole. De som er heldige at få lov til at komme i skole kommer ind i klasser med helt op til 60 elever og der er måske kun siddepladser til 35 elever. Bænkene de sidder på er måske for små og inde i klassen er der mørkt og varmt. Man kan høre de andre klasser for der er kun to meter høje skillevægge mellem klas-





serne og ikke noget loft. Mange elever lærer ikke rigtig noget i disse klasser og forældrenes penge er nærmest spildt. Mange skoler er nedslidte og risikerer at falde sammen om ørene på eleverne.

### **Kirken**

I Nigeria er der mange kristne og derfor har de store kirker. I de største kirker kan der være op til 10.000

mennesker. Mange steder er der to gudstjenester om søndagen en på lokal sproget som fx Hausa og en på engelsk. Til hver af disse gudstjenester bliver kirkerne fyldt op. En gudstjeneste i Nigeria varer ca. 2 – 2,5 timer. Mange kirker har ingen kirkeklokke, men så bruger de bare et nav fra en traktor eller en bil som de slår på med en hammer, for klokkernes klang hører jo med til en gudstjeneste.





## 4. En tur til Etiopien

### Tema

Giv børn og juniorer et indblik i livet i Etiopien med særlig vinkel på at fortælle om Jesu kærlighed igennem handling.

### Mål:

at fortælle børn og juniorer om:

- konkrete måder hvorpå ordet om Jesus bliver udbredt ved at hjælpe fattige og gadebørn i Etiopien.
- at Gud bruger os til at fortælle andre om ham, der, hvor vi er.
- at vise Jesu kærlighed gennem handlinger.

### Fra Danmark til Etiopien

Spørg til, hvilke gaver børnene fik til den sidste fødselsdag. Tal om, hvad de fik med på madpakke i dag. Spørg om, hvilket stykke legetøj, der er deres yndlings. Samtal derefter om, hvordan nogle børn må leve på gaden. De må rode i skraldespande eller tigge for at få mad hver dag. De bor på gaden, fordi ingen familie har mere. Ingen husker deres fødselsdag, og det eneste legetøj, de har, er, hvad de kan finde på jorden eller måske stjæle fra en butik.

Vis børnene PowerPoint serien fra Etiopien. (Se hjemmesiden). Tal om billederne. Tal om forskelle på Etiopien og Danmark.

### Baggrund

- Find Etiopien på et kort.
- I Etiopiens hovedstad Addis Ababa bor der flere tusinde gadebørn. De har ikke noget sted at bo. Hver dag er en kamp for at finde mad, og de har ikke mulighed for at komme i skole eller finde et job. Deres fremtid ser rigtig sort ud. Organisation: Hope for Children Ethiopia (HCE) startede som en lille gruppe kristne, som gerne ville hjælpe disse

gadebørn og fortælle dem om Jesus. Så de begyndte at dele mad og tøj ud, mens de fortalte fra Bibelen. I dag er den lille gruppe vokset sig stor, og det er en organisation, som kan nå mange flere gadebørn end tidligere. De hjælper dem til at få et sted at bo, få mad, at komme i skole og senere at få et job. Alle gadebørn bliver mødt med Jesu kærlighed gennem disse kristne, og mange kommer til at tro på Jesus.

### Ideer til at formidle temaet igennem sanserne

**Se:** Vis, hvordan vi kan være synlige kristne, så vi kan fortælle andre om Jesus fx ved at bære et kors om halsen, et WWJD-armbånd eller have et fiskeklistermærke på bilen.

**Høre:** Spil en lovsang fra en cd (evt. børnegospel-cd). Musik er en nem måde at fortælle om Jesus på.

**Røre:** Leg hviskeleg og send et budskab rundt i fællesskab. Find evt. et kort bibelvers eller lignende, som skal hele vejen rundt i rundkredsen.

**Gøre:** Køb selv eller bed alle om at tage en hvid t-shirt med og lav så en klub-t-shirt med et kristent symbol (fx et kors, en fisk osv.), et menneske i bevægelse eller bogstaverne WWJD osv.

**Smage:** Medbring kødsovs og madpandekager. Brug mellemstore stykker af pandekagerne som gaffel, ligesom man gør i Etiopien. Maden hedder "injera" (vis et billede).

### Danmark retur:

#### Hvordan kan jeg hjælpe som enkeltperson – familie eller som klub?

Bed for arbejdet i Addis Ababa. Tak Gud, fordi han hver dag sender folk til at møde andre med nyheden om ham. Gå ind på HCE's hjemmeside <http://www.hfc-ethiopia.org/hfc/> og læs mere om deres projekter. Lav en Afrikadag i klubben for børn, forældre og søskende, hvor I laver afrikansk mad og skaber



opmærksomhed omkring problemet med gadebørn. Afsæt en dag i programmet, hvor I leger hjemløse/gadebarn, så alle kan få en fornemmelse af, hvordan det føles.

### **Hvorfor hjælpe? Et kig i Bibelen**

Bibeltekst: ApG 8,26-39. (Den etiopiske hofmand)

### **Tekstgennemgang**

#### **Baggrund:**

- Hofmanden: En skatmester (måske svarende til finansminister) hos Kandake, dronningen af Etiopien (Nubien), var på vej hjem efter et besøg i Jerusalem. Han var tilhænger af jødernes tro og havde tilbudt Gud på tempelpladsen i Jerusalem. Kandake er ikke noget personnavn, men mere en titel på dronningen i landet (sml. Faraos i Egypten).

- Geografi: Etiopien er ikke det samme som vore dages Etiopien. Det omfattede landområder syd for Egypten og strakte sig muligvis nedover til den nordlige del af det nuværende Etiopien. Derfor tager han til Gaza for at drage sydpå gennem Egypten. Find Jerusalem og Gaza på kortet i Bibelen, der er ca. 60 km imellem.

- Højtlesning: På den tid var det almindeligt, at man læste højt, og derfor kunne Filip høre, da han læste fra profeten Esajas (53,7). Dette skriftafsnit omtaler en, som led i stilhed, en som blev mishandlet og ført bort for at slages. En profeti om Jesus. Jesus sagde selv, at han kom for at give sit liv som løsesum for mange (Mark 10,45).

- Dåben: I den første kristne tid var det almindeligt, at mennesker blev døbt så snart som muligt, efter at de var kommet til tro.

#### **Vanskelige ord**

*Etiopiske hofmand:* En der arbejdede på slottet hos dronningen i Etiopien og havde ansvar for hendes skatkammer. En meget betydningsfuld mand.

*Læste profeten Esajas:* Læste op fra Bibelen.

*Herrens ånd rykkede Filip bort:* Filip blev pludselig borte. Gud havde flyttet ham til et andet sted.

### **Fokuspunkter**

- Vi har brug for hjælp til at forstå Bibelen
- Gud bruger mennesker til at dele budskabet om hans kærlighed
- Gud ønsker, at alle mennesker skal frelses.

### **Brug af sanser**

1. Medbring en telefon. Tal om, hvad der sker, når man ringer 112. Man kan få hjælp. Hvem kan hjælpe os, hvis regnestykket ikke passer, mobilen er gået i stå eller tanden gør ondt. Hør om en mand, der havde brug for hjælp til at forstå Bibelen, men hvem kunne hjælpe.
2. Uddel nogle tekster fra bibelen. Henvisninger, svære ord, en bibel på etiopisk osv. Tal om, hvem der hjælper os med at forstå Bibelen - og hvem kan vi hjælpe?
3. Tal om døbefonden i kirken. Kan en voksen blive døbt? Hør engang.

### **Temagennemgang – uddybning af fokuspunkter**

#### **Vi har brug for hjælp til at forstå Bibelen**

Fortæl, så børnene kommer med ud på vejen, hvor vognen med den fine herre kommer kørende. Han var fra Etiopien. (Find det evt. på et atlas). Tænk, manden var så vild med at finde ud af, hvem Jesus var og derfor sad han og læste højt for sig selv (Se ide 1 under "Brug af sanser"). Det vidste Gud og derfor sendte han Filip som hjælper. Etiopieren ville døbes og det skulle gå hurtigt. Han kunne ikke vente, til han kom hjem i sin kirke, eller vente til næste søndag. Han blev døbt og fik Gud som sin far, Jesus som sin bror, Helligånden som en vejleder, der kunne hjælpe ham med at tro på Gud (se ide 3 under "Brug af sanser").

Filip blev brugt til at fortælle manden, hvad der stod i skrifterne (vores GT). Tal om hvordan vi også har brug



for nogle, der vil fortælle os, hvad bibelens ord betyder. Guds ord må mennesker forholde sig til, og manden her valgte at tro på det.

Underligt – pludselig forsvandt Filip igen. Der var andre steder, hvor Gud skulle bruge ham.

Hofmanden drog derfra med glæde. Han kunne eller ville ikke skjule, hvad der var sket. Han var blevet forandret, fordi han var kommet til tro på Jesus.

Han kunne nok ikke tie stille med, hvad der var sket på vejen, da han kom hjem til sit land. Måske er det derfor, at der er mange kristne i Etiopien i dag?

### **Gud bruger mennesker til at dele budskabet om hans kærlighed**

Filip var en slags missionær for Gud og i dag findes der mange af den slags. Gud kalder mennesker til at fortælle videre om ham.

Derfor er der sendt mennesker ud over hele verden... også fra Danmark. De lærer nye sprog, så de kan fortælle om Jesus. De bygger hospitaler, skoler, brønde, huse osv., hvor der er brug for det, og hvis der er penge til det.

Der oversættes bibler til flere og flere sprog. Nogle laver radiomission, da radiobølger kan nå frem, hvor missionærerne ikke kan komme. Der sendes bibelvers på sms og på computeren, der er masser af kristne hjemmesider på internettet. Jo, der er mange måder, hvorpå der kan fortælles om Jesus i dag, og mange kommer stadig til tro, som hofmanden gjorde.

Det er ikke pinligt at søge hjælp – heller ikke, hvis man ikke forstår det, der står i Bibelen. "Forstår du også det, du læser?" spurgte Filip, og ærligt svarede manden: "Hvordan skulle jeg kunne det, når der ikke er nogen, der vejleder mig?" (v.31). (Se ide 2 under "Brug af sanser").

Filip går straks i gang. Tal om, hvordan man kan fortælle andre om Jesus og forklare dem om det, der står i Bibelen. Det er fx det, der sker i skolen, i kirken, i klubben, på kristne lejre osv. Der fortælles om Jesus på internettet. Nogle har en fisk bag

på bilen som et kristent symbol, og andre går med "WWJD-armbånd". Måske oplever nogle at høre om Jesus derhjemme eller hos naboen.

Tal om, hvordan vi kan være med i Guds hjælpearbejde. Nævn konkrete ideer for hinanden. Der kan fx samles penge ind, bedes, samles brugte frimærker, stumper fra stearinlys, der bliver smeltet om osv. Klubben kan evt. få et fadderbarn. Det er meget konkret og nemmere at forstå. Når vi giver, så ser Gud ikke på antal kroner. Han ser ind i vore hjerter, om vi er villige til at dele og har hjerte for, at andre mennesker skal lære Jesus at kende.

Måske sidder der i flokken også en, der en dag vil pakke sin kuffert for at rejse ud og hjælpe andre. Giv bare børnene den udfordring. Måske er der en kommende missionær.

### **Gud ønsker, at alle mennesker skal frelses**

Gud vidste godt, at etiopieren ikke forstod noget. Derfor sendte han Filip, fordi Guds inderligste ønske var, at etiopieren i vognen skulle lære ham at kende. Det ønske har Gud for ethvert menneske. Derfor må vi ud og være blandt dem, der kan fortælle videre om ham. Paulus skriver: "Hvordan kan menneskene tro på en, de ikke har hørt om? Og hvordan kan de høre, hvis ingen forkynder (Rom 10,14)?" Derfor må vi af sted. Mennesker må høre om Jesus.

### **Samtale-ideer**

- Hvordan kalder Gud hjælpere i dag?
- På hvilke måder kan man fortælle om Gud i dag?
- Hvordan kan du være med til at fortælle videre om Jesus – også i Etiopien?

### **Hjælpe midler – til formidling af bibeltæksten**

- En telefon
- En gl. bibel eller uforståelige bibelhenviisninger





### **Bibelen og kreativiteten - til formidling af bibelteksten**

Lav kort og billeder/collager af illustrationer og ord fra kristne blade og gamle bibler. Riv ud, sæt op og klistre på. Lad børnene sende billedet eller kortet til en af deres venner. Et billede på, hvordan vi kan få andre til at få øjnene op for Guds ord.

### **Sange (danske)**

Find sange i din sangbog om emnet el. brug "Syng med" fra forlagsgruppen Lohse, 2010.

Nr. 187: Ja, vi har stadig en del at gøre

Nr. 189: Sig det, sig det

### **Bøn - for verden og børnene, der bor i den**

Kære Gud, vi beder dig for alle børn og voksne i Etiopien og for dem, der er rejst ud for at fortælle om dig. Hjælp du dem, så mange må lære dig at kende. Tak for det arbejde, som bliver gjort for de fattige og hjælpeløse. Tak, fordi du også har omsorg for dem. Amen



Foto: Martin Kristensen



# Billeder fra Etiopien

## Natur

Etiopien er et meget frodigt land. Klimaet er tropisk, hvilket betyder, at det er frodigt og varmt.

Etiopien har mange bjergområder – endda nogle af Afrikas højeste bjerge. Der findes også mange



kæmpe store søer. Der findes to regntider: den lille regntid fra marts til april og den store regntid fra juni til september.

## Huse

I hovedstaden Addis Ababa og de store byer i Etiopien bor folk både i cementshuse og blikshuse. Der er store flotte villaer i nogle dele af storbyerne og slumkvarterer med forfaldne huse eller skure. På landet bor folk i huse lavet af ler og grene med strå som tag. Der er ikke noget gulv, som vi kender det – kun sand. Familierne har en slags beholder med opvarmet kul, som bliver brugt som komfur eller et ildsted.

Alle i familien må sove tæt, og ofte er der kun et rum i husene med et langt forhæng, der skiller forældre



og børn, når det er sengetid. Toilettet er ude i gården eller bag huset. De må bade i en flod eller med vand i en spand.

## Kirke

Kirkebygninger varierer meget fra by til land. Det kan være en træbygning med et kors på fronten



eller en stor flot bygning med masser af farver og billeder. Der er stor forskel på de evangeliske og de ortodokse kirker. Alle tager flot tøj på når de skal i



kirke. Kvinder har kjoler på, og mændene har skjorte på, selvom det er rigtig varmt udenfor. Men de kan nemt spotte en ortodoks-kristen, for når han eller hun går eller kører forbi en kirke, bliver korsets tegn slået tre gange i ærbødighed. Og når det er søndag og kirketid, går alle de ortodokse kvinder klædt i et



stort hvidt tørklæde. En gudstjeneste vil ofte tage længere end tre timer med sang og forkyndelse.

### Dyr

Etiopien har et rigt dyreliv med flere naturreservater. Der er også mange turistikture for Etiopien kan både byde på flodheste, krokodiller, bavianer, aber, ulve m.fl. Flere steder er nærgående aber og fugle et problem for restauranter. Aberne er ikke bange for at kravle ind i ens bil og stjæle alt mad, der ligger fremme.

### Transportmiddel

Hvis du står ved en vej og kigger på de forskellige forbikørende, vil du se alt fra en gammeldags hestevogn med folk og forskellige ting på til moderne biler og lastbiler. Der er ikke mange veje i Etiopien, så alle bruger de få, store hovedveje. Der findes busser i alle størrelser, der som oftest er propfulde. Busserne er som regel gamle og slidte. De bruges både til langdistance busser, rutebiler i storbyer og sågar også som taxi, der tager dig hvorhen du vil. Hvis



man ikke har råd til at køre, må man gå. Og det gør de fleste!

### Arbejde

Etiopiere står tidligt op hver morgen for at arbejde. Både landmændene på landet og folkene i byerne. Langt de flest arbejder fra tidlig morgen til sen aftenstid. Hvis de kører rundt i gaderne i storbyerne sidder der mange på gaden med et stykke stof eller pap, hvorfra de sælger alt muligt, fordi de ikke har råd til en rigtig bod eller stand. Nogle sælger souvenirs, andre sokker og undertøj. Man kan købe majs eller kartofler, som er varmet på en lille hjemmelavet grill. De kan også finde ud af hvor meget man vejer midt på gaden, da de fleste ikke har en vægt derhjemme.





I hovedstadsområdet går mange kvinder en daglig tur op på de nærliggende bjerge – en tur på 12 timer – for at hente brænde, som de kan sælge. De slæber mellem 40 og 60 kg på ryggen og får mindre end 20 kr. for deres daglige slid.

### Skole

Stadig flere organisationer kæmper for at børn i Etiopien skal i skole. Der er mange gadebørn, der



tøj, som vi gør i Danmark. Deres er bare mere slidt, da man ikke har råd til nyt, når det går lidt i stykker. Børn arver deres tøj fra ældre søskende eller naboens børn, så tøjet når at blive godt slidt. Kvinderne går som regel med nederdel, og den går altid ned over knæene. Mændene går også i lange bukser. Man går ikke i korte shorts og små kjoler – det viser nemlig mangel på respekt.

aldrig lærer at læse eller skrive, og mange børn må gå timer for at komme til den nærmeste skole. På landet må de fleste børn ikke komme i skole for deres forældre, fordi de skal arbejde hjemme og hjælpe familien.

Når et barn kommer i skole, er det derfor et stort privilegium. Nogle skoler har skoleuniform, men det er ikke alle, der har råd til at købe en. Klasseværelserne er ofte kedelige og tomme sammenlignet med de danske. Toiletterne er et hul i jorden bag en mur og skolegården er bare jord og græs, men børnene er stadig glade for at komme og lære.

### Tøj

Når man tænker på tøj fra Afrika, tænker man ofte på traditionelle, farvestrålende kjoler og tørklæde om hovedet. I Etiopien går folk med det samme slags



### Mad

Det mest almindelige mad i Etiopien er Injera. Det er en stor pandekage, der kan holde sig længe, mætter godt og er billig at lave. Så spises det med kogte grøntsager, ris og mange forskellige slags sovs,



både stærke og søde, og hvis der er penge til det, kan der også komme kødstykker i. Injera skal spises med fingrene. Man tager et stykke af pandekagen, og bruger den til at tage fyldet med. Det er en stor ære at blive madet af andre i Etiopien. Hvis dem, du spiser sammen med, vil made dig med et stykke Injera er det et tegn på respekt. Injera spises af alle og gerne flere gange om dagen hver dag.

### **Udviklingsprojekt**

Hope for Children har hovedsæde i Addis Ababa, hvor de arbejder med forskellige grupper af trængende. De har evangelisationshold, der går på gaden om natten og møder fattige og hjemløse. De har et madprogram, som laver mad til fattige folk og skoler rundt omkring i byen. De arbejder med gadebørn og prostituerede. De sørger også for at børn og unge, som arbejder, får ordentlige arbejdsforhold og mad til frokost.





## 5. En tur til Albanien

### Tema:

Giv børn og juniorer et indblik i livet i Albanien med særlig vinkel på børneklubber.

### Mål:

at fortælle børn og juniorer:

- om at kunne dele sin tro om Jesus i børneklubber
- at dele med andre, så de hører om ham
- at være stolt af vores venskab med Jesus.

### Fra Danmark til Albanien

Tal med børnene om, hvordan det ville være ikke at få lov at tale højt om sin tro eller mødes i klubben med sine venner. Tal om, hvordan nogle kristne bliver drillet, hånet eller noget, der er værre på grund af deres tro. Spørg til, hvordan de tror, det er at gå fra at være alene med sin tro til at kunne dele den med en masse andre børn - at have et kristent fællesskab. Vis børnene PowerPoint serien fra Albanien. (Se hjemmesiden). Tal om billederne.

Tal om forskelle på Albanien og Danmark.

### Baggrund

- Find Albanien på et kort.  
- I mange år måtte folk i Albanien ikke have en religion. Det var forbudt alle de år, hvor Sovjet Unionen havde magten over hele Østeuropa. Men mange blev alligevel ved at fortælle om Jesus. De var lys i en mørk verden uden Guds kærlighed. Nu har landet trosfrihed, men der er mange muslimer i Albanien, som ikke tror på Jesus. Så den kristne organisation: Mission Possible arbejder på at give alle albanske børn en mulighed for at høre om Jesus. De har startet mange børneklubber rundt omkring i landet, og de har også et børneblad "Mirakelbladet", hvor børn kan skrive ind med digte og

historier om deres møde med Jesus. Det betyder meget for dem at høre om andre kristne børn i Albanien og rundt omkring i verden.

### Ideer til at formidle temaet igennem sanserne:

**Se:** Vis et kort over alle de lande, Sovjet havde besat. Fortæl hvordan kristne ikke måtte fortælle eller dele sin tro i alle disse lande.

**Høre:** Gå ind på Mission Possibles hjemmeside <http://www.mpusa.org/albania.html> og find en historie om deres arbejde under "News", som kan læses højt.

**Røre:** Leg ståtrold, hvor man bliver befriet, når man hører om Jesus. "Befrieren" skal sige "Jesus elsker dig", for at befri nogen.

**Gøre:** Lav en bedekalender med alle ugens dage og skriv så takke- og bedeemner på. Det kunne fx være "Mandag: Tak Jesus, at vi må tro på dig" eller "Tirsdag: Jeg beder for børneklubber i Danmark og andre lande".

**Smage:** Lav en smagstest, hvor børnene evt. med bind for øjnene skal smage forskellig slags mad, som man spiser meget af i Albanien. Det kan eksempelvis være peberfrugt, agurkesalat, tomat, oliven, appelsin, honning – mad, som vi også spiser i Danmark. Hav evt. nogle ting, som de ikke spiser i Albanien (syltetøj, pålægschokolade, leverpostej, rugbrød) og lad børnene gætte, hvilke ting, der ikke spises i Albanien.

### Danmark retur: Hvordan kan jeg hjælpe som enkelt-person – familie eller som klub?

Besøg Mission Possibles hjemmeside <http://www.mpusa.org/albania.html> og læs om deres projekter. Bed for det arbejde, de gør for mange børn og fattige hver dag. Send et foto af alle fra jeres klub eller en historie, hvor du/I har oplevet noget med Gud.



## Hvorfor hjælpe? Et kig i Bibelen

Bibeltekst: Matt 5,13-16.

(Jordens salt og verdens lys)

## Tekstgennemgang

### Baggrund

- Denne tekst er taget ud af Jesu Bjergprædiken, hvor han fortalte om mange forskellige ting, som vi mennesker skal forholde os til fx vrede, ægteskabsbrud, at sværge (at bande) og Fadervor.

- I Jesu tid blev salt brugt som krydderi og konserveringsmiddel. Salt er et symbol på den kristne tros kraft og vore evner som mennesker.

- Verdens lys er hovedbestanddelen af alt godt, fx skal markens afgrøder have lys for at gro og blive moden. Lys er et symbol på næstekærlighed.

### Vanskelige ord

*Skæppe*: En afskærmning, som også blev brugt i gamle dage til at ensrette lysets skær.

### Fokuspunkter

- Vi er salt med forskellige evner
- Vi er lys
- Gud vil, at vi skal inspirere andre mennesker til at blive kristne.

### Brug af sanser

1. Tag et stearinlys og placer det midt i lokalet, så alle kan se det. Sluk alt lys i rummet og tænd stearinlyset. Tal med børnene om, hvor dejlig det er at have lys (sæt evt. en skraldespand over lyset ligesom en skæppe). Tal med børnene om, hvorvidt de kan forestille sig en hverdag uden lys. Alle pligter og gøremål bliver langt sværere uden lys.
2. Syng sangen: This little light. (Se under sange). Tal om, hvad det betyder.
3. Lad børnene rejse sig og tænde en masse stearinlys...og pynt bordet med saltbøsser.
4. Tegn solen og månen, hvor det illustreres, at

månen kun lyser, når den rammes af solens stråler. Vi kan kun lyse, når Jesus lyser på os (vi er i kontakt med Jesus).

5. Lad børnene smage og røre ved noget salt. Tal om, hvilke kræfter salt har, og hvad det kan bruges til. Fx kan salt i rigelige mængder smelte et isbjerg. Salt kan også bevare mad, så det ikke bliver dårligt.

## Temagennemgang – uddybning af fokuspunkter

### Vi er salt med forskellige evner

Tal om salt og smag på det. (Se ide 3 og 5 under "Brug af sanser"). Tal om, hvordan maden smager bedre, hvis den bliver saltet. Som Guds salt kan vi være med til at gøre andres liv bedre. Alle mennesker har nemlig nogle ting, som de er rigtig gode til – og som de skal bruge til glæde for andre. Hvis man tror på Jesus, Gud og Helligånden, vil de hjælpe os ved at give os de evner, der passer til os hver især. Derfor siger Jesus: "I er jordens salt". Han ønsker, at vi skal bruge disse evner hver dag. På den måde kan vi "krydre" andres liv og vores eget liv, så livet får mere værdi. Gud har store planer for os, men hvis vi ikke tager imod hans gaver, bliver vi heller ikke fyldt af hans kraft. Og uden den oplever vi ikke de spændende ting, Gud har planlagt for os.

### Vi er lys!

Syng sangen om lyset og tal om, hvad der står i teksten. (Se ide 2 under "Brug af sanser"). Jesus siger, vi er verdens lys. Men hov, vi lyser jo ikke ligesom et stearinlys. Hvad er det, Jesus mener? Tal om, hvad lys kan gøre. (Se ide 1 og 3 under "Brug af sanser"). Et eksempel: En dag kommer du i skole. Inde i klassen er nogle elever, som er sure og nogle, som er glade og smiler til dig, når du kommer ind af døren. Hvem vil du helst snakke med? At være glad er en del af det at være lys, som Jesus siger, at vi er. Glæde spreder glæde, og vi kan hjælpe de mennesker, som er sure eller kede af det ved at dele vores glæde med dem.



Tal om at være bange for mørket. Fx at gå på en mørk vej om aftenen eller når man skal i seng, og alt lys skal slukkes. Så kan det være rigtig rart at have lidt lys fx en lommelygte eller en natlampe. Den holder nemlig mørket væk, og så er man ikke så bange mere. Jesus er som sådan et lys. Han er vores tryghed som kristne, og han lyser op, når vi er bange, kede af det osv. Jesus og vores tro på ham, er også en del af lyset.

Han er vores ven. Ham kan vi altid snakke med, hvis der er noget, som bekymrer os. Han vil altid gerne lytte. Det giver os en dejlig ro i kroppen, og vi kan altid være trygge sammen med Jesus. Vi skal ikke bekymre os om, hvad andre mener om os, for Jesus synes, at vi er meget værdifulde. Når Jesus siger, at vi er verden lys, mener han, at når andre mennesker ser på os, kan de se, at vi stråler af glæde og tryghed, fordi vi er kristne.

Han er også det lys, der viser os vejen, vi skal gå. Igennem Bibelens ord lyser han for os og ønsker, at vi også skal være nogle, der lyser/viser andre vejen til ham.

Han er som solen og vi er som månen, der kun kan lyse, når den får solens skin / kontakt med Jesus. (Se ide 4 under "Brug af sanser")

### **Gud vil, at vi skal inspirere andre mennesker til at blive kristne**

Vi er lys og salt – og det skal kunne ses, siger Jesus. Det sker fx ved at være gode ved andre mennesker og hjælpe dem, som Jesus gjorde. Han viser os også igennem sine handlinger, at vi skal fortælle om ham igennem vores handlinger. Han fortæller os, at vi som kristne stråler (Matt 5,16), og det ser de andre. Som kristne skal vi forsøge at ligne Jesus, så vi hjælper og gør de ting, Jesus gerne vil have gjort. Mennesker skal kunne se, at vi er anderledes og spørge, hvad der gør os anderledes. På den måde kan vi fortælle om vores tro på Jesus og inspirere dem til at lære mere om troen på Gud.

### **Samtale-ideer**

Er der noget, du er rigtig god til fx i skolen eller af sport? Hvordan får andre glæde af det?

Hvorfor tror du, Gud sammenligner os med salt og ikke chili eller kanel?

Er der nogle, som er et lys for dig – nogle, der inspirerer og hjælper dig?

### **Hjælpemidler – til formidling af bibelteksten**

- Salt/saltbøsser
- Et stearinlys
- En skraldespand
- Karton og tusser

### **Bibelen og kreativiteten - til formidling af bibelteksten**

Lad børnene lave en tegning, hvor de lader sig inspirere af bibelteksten.

Bed dem om at tegne sig selv ind i tegningen.

### **Sange (danske)**

Find sange i din sangbog om emnet el. brug "Syng med" fra forlagsgruppen Lohse, 2010.

Nr. 191: This little light

Nr. 192: Må jeg smitte dig lidt

Nr. 193: Videre med det vigtigste.

### **Bøn – for verden og børnene, der bor i den**

Kære far, vi beder dig om, at du vil give os evner og hjælp os at tro på dig, så vi også kan være lys og salt for andre. Tak fordi, vi har fået en tro på dig.

Tak fordi, vi kan mødes og høre om dig. Vi beder dig også for de mange børn, der ikke har hørt om dig i Albanien og resten af verden. Send du nogle til dem og lad dem være lys og salt, så flere kommer til tro på Jesus.



Foto: Martin Kristensen





## Billeder fra Albanien

### Huse

Der er meget stor forskel på livet i byerne og livet på landet i Albanien. Mange folk i byerne lever kompakt med en hel familie i en to- eller treværelses lejlighed i en boligblok, mens folk på landet og i mindre byer



lever i huse, som ofte er gamle og slidte fra kommunistisk tid. Bygningerne er hærget på grund af krig og forfald, men beboerne har ikke penge til at forbedre dem. Ofte kan man se huse, som er halv-færdige, hvor der kan tilføjes en ekstra etage til huset, hvis ejerne får samlet penge nok til det.

### Mad

Albanerne spiser alt godt fra havet. Fisk og muslinger er billige, og de er nemme at få fat på. Blæksprutte spises også gerne. På gaden sælger mænd levende høns og ænder – enten er de i bur eller også går sælgerne rundt med fulgene i hånden (deres ben er bundet sammen, og de hænger med hovedet ned af). Langs vejen er der frugt- og grøntsagsmarkeder,



hvor man kan finde mange af de samme ting, som i Danmark. Oliven bruges ofte i maden.

### Dyr

Æsler og heste bruges både som transport og arbejdsdyr på landet og i småbyerne. De fleste familier



har også høns i baghaven til æg og slagtning. Der findes fåre- og gedehyrder i de fleste byer. I byerne er der mange herreløse hunde – og nogle steder er der også herreløse æsler.



### Kirke

Der findes mange forskellige kirker – nogle steder er det en lille kælderbygning og andre steder er det en stor flot bygning, der kan ses langt væk. De ortodokse har meget traditionelle gudstjenester,



mens de lutherske og pinsekirkerne har mere frie gudstjenester. Albanien er officielt muslimsk, så den kristne kirke må kæmpe for sin overlevelse. Det kan godt være farligt at fortælle, at man er kristen, og i nogle dele af Albanien kan man endda blive slået ihjel for sin tro.

### Skoler

Langt de fleste børn går i skole i Albanien, som de



fleste andre lande i Østeuropa. Men de kommer ofte ikke længere end 7. klasse. Det er meget dyrt at læse videre, og mange unge må leve hos deres forældre, indtil de bliver gift, fordi de ikke har råd til at flytte ud. Man bruger ikke skoleuniformer i Albanien.

### Transport

I de store byer er der en masse flotte nye biler, og på landet kører man i hestevogn. Der er meget stor for-



skel på land og by på dette punkt. Vejene i Albanien er hullede og dårlige. Det var først efter Sovjetrigets fald, at man som privat person måtte benytte vejene til personbiler, så derfor er en stor flot bil et statussymbol. Færdselsregler ses mere som retningslinjer end love, da der stadig er meget korrupsion i blandt politikere og politi i Albanien.

### Tøj

Selvom Albanien ses som et muslimsk land, er der ikke mange, der går med tørklæde. Langt de fleste





ligner andre østeuropæere i tøjstilen. Den ældre generation ligner folk fra 2. verdenskrig i tøjstilen, mens de unge går med store øreringe eller sølvkæder og mærketøj. Gamle koner går ofte med et hvidt tørklæde om håret.

### Arbejde

Det er svært at finde arbejde i Albanien, selv for højtuddannede folk. Mange må tage, hvad de kan få,



selvom de måske er uddannet til læge eller advokat. På gadehjørnerne står der altid en flok mænd, der venter på en dags hårdt fysisk arbejde, hvis de er heldige at blive tilbudt noget. På gaden sidder man-



ge ældre personer med en lille bod med tyggegummi eller en hjemmelavet grill med ristede kastanjer.

### Befolkningsgrupper

I de store byer er der stor opdeling i befolkningsgrupperne. Der er de "rigtige" albaniere og så alle sigøjnerfolkene. Disse bliver ofte set ned på og set som en stor byrde for samfundet. De lever i små samfund, hvor børnene ikke bliver uddannet, og kriminaliteten er deres levebrød, da ingen vil give dem arbejde.

### Projekt

Mission Possible arbejder med børn og unge i hele Albanien. Både de fattige, der ikke kan komme i skole, og de undertrykte kristne børn, der ikke kan snakke om deres tro. De laver lejre og børneklubber, hvor børnene kan samles og lege og hygge. De laver et børneblad, hvor man kan høre om andre kristne børn.





## B. Andre bibeltekster om Ydre Mission

- Sædemanden Matt 13,1-9+18-23. (At så Guds ord)
- Kongesønnens bryllup Matt 22,1-14. (De indbudte havde undskyldninger. Men alle er værdige til at deltage i festen).
- De betroede talenter: Matt 25,14-30. (At bruge det vi har fået).
- Den fortabte søn: Luk 15,11-32. (Mennesker kan vende tilbage til Gud).
- Den gældbundne tjener Matt 18,21-35 (Vi har fået alt tilgivet hos Jesus. Derfor skal vi også tilgive).

## C. Bordvers:

Herre din jord bærer mad nok til alle

Tak for den del, du vil vi skal ha'.

Lær os at dække et langt bord i verden

som alle kan rejse sig mætte fra

Amen - Amen

Ukendt

## D. Forslag til andagter:

### **Guds arbejdshandsker i dag:**

*Guds kald: Matt 9,35-38*

### **Mål:**

at fortælle børn og juniorer

- at Jesus kalder os til at arbejde.
- at Jesus kald kræver et svar.
- at Jesus har brug for forskellige arbejdshandsker.

### **Pointer**

Jesus fik ondt af lidende mennesker, da han synligt vandrede omkring på jorden. Midt imellem nød og elendighed siger han til sine disciple, at mange har brug for hjælp. Derfor skal de bede "høstens herre" om at sende "høstfolk" ud til sin "høst". Dvs. de skal bede Gud kalde på nogle, der vil gå. Tal om alle de forskellige

opgaver Gud kan bruge forskellige "arbejdshandsker" til både i Tanzania og i Danmark. Tal om, hvordan Gud kalder i dag - hvordan mennesker svarer på Guds kald, når han kalder dem til noget bestemt.

### **Bøn og forbøn**

*At lade vores ønsker komme frem for Gud. Forbøn for andre. (Fil 4,6)*

### **Mål:**

at fortælle børn og juniorer:

- at Gud altid hører vores bøn.
- at Gud ønsker vi skal bede for hinanden.
- at Gud svarer bønnen.

### **Pointer**

Bøn er samtale med den levende Gud. Jesus lærte os, hvordan vi skulle bede til Gud. Han lærte os Fadervor. (Matt 6,9-13). "Komme dit rige" skulle vi bede. Mission er også at fremme Guds rige på jord. Vi må altid komme frem for Gud med vores ønsker. Han vil tage hånd om dem. Det går måske ikke altid sådan som vi havde tænkt, men vi ved, at han har hørt dem, for det har han lovet. Bøn er en måde at nå et andet menneske på - på trods af stor afstand.

### **Bibelens budskab til alle**

*Den lille Bibel: Joh 3,16*

### **Mål:**

at fortælle børn og juniorer:

- at Jesus er frelseren.
- at Bibelens budskab er til hver enkelt af os
- at Bibelens budskab er for alle.

### **Pointer**

Jesus er Guds gave til alle mennesker på jorden til



alle tider (medbring evt. en globus). Bibelens mange sider kan sammenfattes i dette ene vers vi kalder den lille bibel. Jesus vil være vores redningsmand. Han var og er Guds søn og ved sin død og opstandelse blev han verdens frelser. Når vi tror på Jesus, frelses vi til et liv sammen med Gud i al evighed. Det

budskab skal gives til enhver, fordi Jesus er gaven til hvert enkelt menneske, som han gav sit liv for.

(Medbring evt. en lille Bibel - lavet af en tændstikæske, med ordet fra Joh 3,16 påskrevet, når den åbnes.)

”  
**Thi således  
elskede Gud verden...**”



# Kreative bedeformer til børn

## Bønnens løftevers

Bibelen er fuld af vers, der fortæller, at det gør en forskel at bede.

"Bed, så skal der gives jer; søg, så skal I finde; bank på, så skal der lukkes op for jer." (Mark 7,7).

Eller "Vær ikke bekymret for noget, men bring i alle forhold jeres ønsker frem for Gud i bøn og påkaldelse med tak. Og Guds fred, som overgår al forstand, vil bevare jeres hjerter og tanker i Kristus Jesus. (Fil 4,6-7).

Derfor vil vi med stor frimodighed lære børn at bede til Gud i himlen. En god gave at give med til livet og hverdagen.

## Bøn og stilhed i en larmende verden

Vi lever i en tid, hvor medier, mobiltelefonen og mennesker larmer mere og mere. Derfor er det godt at kunne finde stilhed midt i alverdens larm. Stilheden kan lederne være med til at fremme i børnearbejdet, ved fx at tænde et lys, lære børnene at folde hænderne, lukke øjnene, syng en stille sang, der omhandler det at bede osv. Når vi beder, er det Gud, vi taler til – derfor forsøger vi at forholde os i ro.

Mind børnene om, at vi kan bede til Gud alle de steder, hvor vi færdes og i alle situationer.

At "lege" bønnen ind i børnene - hvordan?

Her er 10 forslag – find selv flere:

## 1. Bedekalender

Lav en bedekalender med faste bedeemner til hver dag. Derigennem kan man hjælpe dem til at bede regelmæssigt hver dag.

(Model: Se "Blæksprutten 1", s. 9, Lohses Forlag).

## 2. Bedekrans af perler

Lav en bedekrans eller et armbånd, hvor hver perle betyder noget bestemt. Lad børnene bestemme, hvad de forskellige perler hver især skal minde dem om.

## 3. Bedekassen

Del deltagerne op i 2 grupper (børn og juniorer). Lad børnene tegne en bøn, som lægges i en kasse. Juniorerne derimod skriver en bøn, som lægges i en lignende kasse. Når der skal bedes, sendes kassen rundt i grupperne, og hver tager en seddel. Lederne kan nu vælge, at hver deltager læser/siger, hvad der står/er tegnet på deres seddel, eller lederen kan selv sige i en kollektiv bøn: "Nu beder vi dig for alt det, der står eller er tegnet på sedlerne".

## 4. Bibelvers og sange som bønner

Find sange og salmer, der er formuleret som bønner, fx "Kære gode Gud, jeg vil takke dig..." (Syng med nr. 6) eller bibelvers som fx "Ransag mig, Gud, og kend mit hjerte..." (Sl 139,23).

## 5. Bønnebog

Børn og juniorer udarbejder hver deres bedebog. De skriver el. tegner bedeemner, og derefter bedes der. Bogen tages frem ved en senere lejlighed, og tal da om, hvordan det gik med bedeemnerne.

## 6. Bønnering

Tal om bedeemner. Deltagerne danner en ring med hinanden i hånden. Du begynder som leder, og når du har bedt din bøn, klemmer du den, der står til venstre for dig, i hånden. Denne beder højt eller



inde i sig selv, og når vedkommende er færdig med sin bøn, klemmer han den næstes hånd. Klargør for børnene, at ønsker de ikke at bede, klemmer de bare videre. Derved opstår der ingen tvang eller gruppepres.

### **7. Hvad skal vi bede om? Spørg børnene!**

Lad børnene nævne ting, de ønsker, der skal bedes for og om. Det bliver lige fra, at far og mor ikke skændes til en bøn for den døde kat. Overvej, hvordan du vil tackle de forskellige bedeemner, der fremkommer.

Du nævner børnenes bedeemner i din bøn. Skriv evt. emnerne ned, så du ikke glemmer noget.

### **8. Hæng bønner (i ord og billeder) op på en tørresnor**

Som i: Bedekassen. Brug derimod en tøjssnor til at hænge bønnerne op på med tøjklammer – tværs

igennem lokalet. "Nu beder vi dig for alt det, der står eller er tegnet på sedlerne".

### **9. Lad børnene selv formulere deres bønner**

Se overskrift: Lær efter gentagelser eller det læste ord. I stedet for at du nævner deres bedeemner, så lad dem selv, efter tur, nævne deres bedeemner for Gud. De emner, som de lige har fortalt dig.

Vær opmærksom på, at det er vigtigt, at du begynder og afslutter bønnerne. Ligeledes at du gennemgår, hvem og hvad der skal bedes for, før deltagerne begynder. Derved skabes der en tryk ramme omkring det at henvende sig til Gud i en form for fællesbøn.

### **10. Lær efter gentagelser eller det læste ord**

Til de mindste kan det være en god ide at lære dem Fadervor ved, at du først siger: "Vor fader", hvorefter de gentager sætningen: "du som er i himlen", og bønnerne fortsætter.

”  
Vor fader  
du som er i himlen  
”



# Kreative bedeformer for juniorerne

En af de ting, vi alle kan i forhold til missionen i andre lande er at bede. Husk altid at fortælle juniorerne, hvad det er, der sker, når vi beder – og hvordan vi gør det rent praktisk. Det giver en tryghed. Ligeledes, at stilhed ikke er pinlig, men kan bruges til at tænke tanker/bønner til Gud.

Bønnens mulighed er Guds gode gave til mennesker, der vil i dialog med Gud – og som bl.a. ønsker at bede for andre mennesker.

Her er forskellige ideer til bedeformer og mangfoldigheden er stor - afprøv forskellige ideer, så juniorerne synes, det er spændende at bede.

## Bed højt

En person beder højt og formulerer alles bøn.

Tal om bede emner, og lad juniorerne nævne hver deres. Lad dem selv formulere bønnen til Gud.

»Bede møde«: De i flokken, der har lyst til at bede højt, gør det. Der aftales en, der begynder og en, der afslutter bønnen.

»Summe-bede møde«: Juniorerne deles i små grupper i det samme lokale. Hver gruppe nævner bedeemner for hinanden, og derefter bedes der i grupperne. En »summen« breder sig.

Når den har lagt sig, afslutter lederen fx med Fader-vor, som bedes fælles i alle bedegrupperne.

## Bedehjul

Lav et hjul med forskellige bede emner. (Brug 2 paptallerkner og klip en trekant i den øverste. Sæt dem sammen med en klips). Når der drejes, kommer forskellige emner »til syne«.

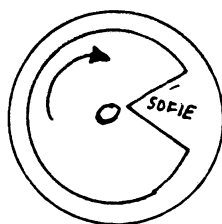

## Bedekassen

Lad hver junior formulere en bøn, og læg bønnerne i klubbens bedekasse. Send kassen rundt, og de, der vil bede, tager en seddel og beder for det, der står på sedlen. Når bedekassen har været rundt, og bønnerne er bedt, kommes takke- og bedeemner i kassen igen.

## Bedebanner

Lav et banner med et bibelord (fx et løfte om bøn-hørelse) eller med skriften: »Kære Gud...«. Hæng det op, når der bedes. Dette kan være med til at skærpe koncentrationen.

## Bedekrans med perler

Lav en kæde med perler, hvor perlerne betyder noget forskelligt. (Gudsperlen, Stilhedsperlen, Jeg-perlen osv.). Derved er der både noget for øjet og noget for følesansen. Man kan huske de enkelte bønner på perlernes form og farve. (Se Kristuskransen med Børn, UNITAS Forlag).

## Bedekors/billede

Hæng et billede, plakat eller et kors op på væggen, og lad juniorerne stå i en kreds rundt om billedet/plakaten/korset, mens der bedes. Derved markerer man »bedestedet« i rummet, og det kan være med til at skærpe koncentrationen.

## Bede vha. illustrationer

Lav forskellige illustrationer, der kan være med til at fremme fordybelsen i bønnen:







Klip fx et menneske ud (se ill.). Giv hver junior et udklip i hånden. (Vælg kun en af ideerne ad gangen).

Lad juniorerne overveje, hvordan de har det, og hvordan det er at være en kristen. Giv dem mulighed for, at de hver især snakker med Gud om det, de søger hjælp til.

Lad juniorerne reflektere over, hvordan de møder deres næste. Er der noget, de i det møde har brug for Guds hjælp til? Så sig det til ham.

Lad juniorerne tænke på de mennesker, der betyder noget for dem. "Tak Gud for de mennesker, der særligt betyder noget i dit liv".

Lad dem tænke på en situation, der ikke var fair – i skolen, derhjemme eller andre steder, hvor personer kom i klemme eller blev kede af det." Bed Gud om at tilgive og hjælpe dig til at handle fair".

... alle disse tanker – bare ud fra et enkelt udklip som inspiration.

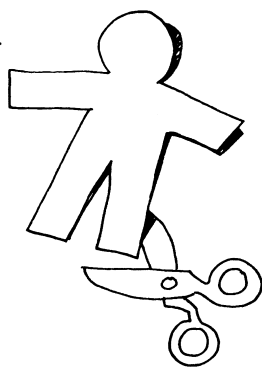

### **Bibelvers som bønner**

Find bibelvers, der er formuleret som bønner. Fx: "Ransag mig Gud og kend mit hjerte" - Sl 139,23.

### **Brug af cd-afspiller**

Find bønner, der er udgivet på cd – eller udformet med melodier. Afspil dem, og lad juniorerne bede med på dem.

### **Bøn fra Den Danske Salmebog**

Udvælg en bøn. Kopier den, skriv den op på en overhead eller lad juniorerne gentage bønningen efter oplæseren, linje for linje.

### **Bønnebog**

Lav en bønnebog med takke- og bede emner. (Evt. også en bog med erfaringer om, hvordan det gik).

### **Bønnekalender**

Lav en bedekalender, hvor forskellige emner følger hver måned. Fx:

Januar: Bede for juniorer i andre lande.

Februar: Bede for de steder, hvor der er krig og sult. Juniorerne finder selv emnerne til årets bedekalender.

### **Bønnering**

Juniorerne holder hinanden i hånden. Bønnekæden begynder ved, at første deltager formulerer en bøn. Når denne bøn er færdig, klemmer vedkommende næste person i hånden osv. Ønsker man ikke at bede, klemmer man bare næste person i hånden. Når bønningen når om til første »led« igen, siges højt i kor: »Hør vor bøn. Amen«.

### **Bønner på snor**

Hæng billeder (symboler)/ord eller formulerede bønner op på en tøjsnor med klemmer. Når bønnerne er hængt op, har man udvalgt, hvad der skal bedes for. Derefter bedes der.

### **Flyver-bøn**

Lad juniorerne skrive deres bøn på et stykke papir, og lav derefter en papirflyver. Man tæller til 3 og på 3 kaster alle deres flyvere af sted, mens de beder for det, der var skrevet eller tegnet. Når alle fly er landet, siges der »Amen«.

### **Kaste-bold-bøn**

Man har en bold eller fx en appelsin, der bliver kastet frem og tilbage mellem juniorerne. Når bolden gribes, takkes der for en ting eller bedes for noget – og bolden kastes videre. Man kan også vælge bare at kaste bolden videre uden at sige noget højt.

Afhængigt af deltagerne kan man også vælge, at bolden skal tilbage til lederen hver gang, og han el. hun kaster den igen. Måske er det derved nemmere at styre.



### **"Pop-op-bøn"**

En form for fællesbøn, hvor mange kan være med. Juniorerne sidder i en rundkreds og beder bare en kort bøn, kun en enkelt sætning. (Bønnerne bliver som popcorn, der popper i en gryde, når majs-kornene skal blive til popcorn). Fx:

- "Tak for min seng".
  - "Tak fordi jeg bor i Danmark".
  - "Tak fordi vi har mad nok".
  - "Pas på dem, der er rejst ud for at fortælle om dig"
- Osv.

### **Sange og salmer som bønner**

Find sange og salmer fra sangbøgerne (fx Glad sang, (Lohse); Fællessang (Lohse)) eller fra Den Danske Salmebog. Brug sangene som bønner, mens de synges. Kan evt. også læses op.

### **Skriv en bøn**

Lad juniorerne i fællesskab formulere en klubbøn. Sæt den op på et stykke karton eller lav en æske, der kan forsegles, hvor bønnerne kommer i. (Sørg for, at ingen inkl. dig selv ser, hvad der står på bønnerne). Til sidst kan man bede for bønnerne i kassen. (Ikke at de læses op, men man beder Gud tage sig af bønnerne generelt).

### **Skriv på tavlen**

Brug tavlen eller overheaden. Skriv som overskrift: TAK, kære Gud...

Juniorerne går nu op og skriver emner, de vil takke Gud for. Til sidst læses alle takkeemnerne op.

### **Som ringe i vandet**

Sæt 5-7 forskellige lys op. Den, der leder bønnerne, tænder et lys ad gangen og der bedes i stilhed. Lysene er et symbol på bønneringe, der breder sig som ringe i vandet, når en sten kastes i søen. Den første ring er en selv – og derefter spreder ringene sig.

Sig fx:

Hør vores bøn, kære Gud:

(Tænd 1. lys): »Når vi nu vil bede for os selv«

(Tænd 2. lys): »Når vi beder for vores familie«

(Tænd 3. lys): »... for vores venner og kammerater«

(Tænd 4. lys): »... for klubben, kirken, missionshuset«

(Tænd 5. lys): »... for børn og juniorer i hele Danmark«

(Tænd 6. lys): »... for mit land«

(Tænd 7. lys): »... for mennesker i krig og for fred i verden«.

### **Stenen**

Juniorerne sidder i en kreds. En sten sendes rundt, og når man har stenen, må og kan man bede højt til Gud. Ønsker man ikke at sige noget, sendes stenen bare videre til den næste i kredsen.

Der sluttes med et »Hør vor bøn. Amen«, når stenen er ved den første person igen.

### **Tegn en bøn**

Lad juniorerne tegne hver deres bøn på et stykke karton og sæt den op, eller put tegningerne i en æske til Gud.

### **Tænd et lys**

Tænd et lys og tak Gud for et menneske, du holder af eller tænd et lys for et land, hvor du særligt vil bede for missionen.



Foto: Martin Kristensen



# Inspiration til global mission i børne og juniorhøjde

## Til Klub og det øvrige samfund

Det er vigtigt, at præsentationen af Ydre Mission (YM) ikke bliver kedelig og traditionel. Derfor bringer vi forskellige ideer til inspiration, som kan flettes sammen og gøres brugbare til netop dine behov til samvær og arrangementer for børn, juniorer og voksne. Det er vigtigt, at arbejdet med YM både er en indføring i det land, vi besøger og giver en forståelse af, hvad mission betyder.

## YM-eftermiddag i børneklubben

### Totalteater for børn op til 10 år

Hvert barn laver et pas, som skal give dem udgangstilladelse fra Danmark. Passet indeholder et billede (tegning af dem selv), navn, adr., højde, alder, sko-nr. osv.

Lederne klæder sig ud som paskontrol, kaptajn, stewardesse osv. Stemplet i passet giver tilladelse til at gå om bord i flyet. Flyet letter og kaptajnen meddeler kurs, højde, retning osv. Stewardessen kommer med "piller" mod luftsyge m.m. Efter landingen er man kommet til et nyt land. Dette ses bl.a. på de mennesker, der tager imod os, det kan høres på deres sprog osv. Vi besøger landet, smager deres mad, hører om deres hverdag, lærer en sang og en leg osv.

Vi flyver hjem til DK igen, og glæden er selvfølgelig stor, når vi ankommer. Vi kan evt. synge nationalsangen.

## YM-aften i juniorklubben

### Spillet Rig/Fattig

Juniorerne deles op i rige og fattige lande. Det gælder om at få lavet flest figurer inden et bestemt tidspunkt. De fattige lande har råstofferne (papir) og de rige lande har redskaberne (saks, lineal, passer,

kostbart papir). Der må derfor foregå en "handel" og være en forståelse for hinanden, for at landene kan få noget produceret. En god optakt til en snak om i- og u-lande, om uretfærdighed på jorden og vigtigheden af forståelse landene imellem osv. (Legen står nærmere beskrevet som "I- og u-landsspil Handelsleg" under "Leg og spil".)

## YM via billeder/collager/kunst

Der lægges op til, at juniorerne bruger deres kreative evner. Ved hjælp af YM-blade, ugeblade og aviser, m.m. kan der laves billedcollage, ordcollage osv. Der kan arbejdes med tegneserier, udgivelser af aviser, der fx omhandler Tanzania. Ligeledes kan der laves lysbilledserie med musik, der har "natur" eller "mennesket" som emne. Der kunne arrangeres en udstilling på biblioteket, i kirkens lokaler osv. En god optakt til at forberede sig på et besøg af en YM-gæst.

(Mange missionselskaber har tonsvis af lysbilleder! Se listen "Oplysninger på Missionselskaber".)

## Klubben og samfundet udenfor

### Projekt bibliotek

Mange biblioteker kunne måske være interesseret i en udstilling fra Tanzania. De udstiller deres Tanzania-bøger... som klubben selvfølgelig har haft lånt og klubben udstiller ting, de igennem deres gennemgang af landet har lavet. Der er selvfølgelig også en kirke og bibel på udstillingsbordet, som fortæller om mission i landet!

### Projekt fælles-fest

Man er fælles med det øvrige menighedsarbejde om en YM-aften.





### Projekt voksenarrangement

Der kan arbejdes med YM i klubberne og via disse møder forbereder man sig til et forældre- eller menighedsarrangement, hvor YM er på som emne fx:

1. møde: "Gud og børn i Tanzania". Vi laver legetøj, hytter osv. Ser billeder af skoler, søndagsskoler, kirker osv.

2. møde: "Sange og danse i Tanzania". Vi lærer en afrikansk sang og dans, som vi optræder med.

3. møde: "Mad og skikke i Tanzania". Vi forbereder maden og selve programmet til 4. møde.

4. møde: "Fest i Tanzania for hele familien". "Tanzania i Vinderup... kun for en aften!"

### Projekt gudstjeneste

Der afholdes en YM-gudstjeneste med særlig orientering om Tanzania, kollekt osv. Vedlagte dramastykke laves evt. af børneklubben eller juniorklubben.

#### Ide/Forslag:

Menigheden opfordres til at medbringe naturalier, som sættes på et bord i våbenhuset. Det kan være grøntsager, syltetøj, æg eller indkøbte varer. (NB: En levende høne sætter sit eget præg!) Gaverne sælges på auktion ved et efterfølgende arrangement.

Giv gudstjenesten et navn/tema. Fx: Livsglæde, "Trommedans, bønner og bananer" osv.

Prøv at involvere alle de forskellige kirkelige organisationer i byen, og giv dem hver en opgave- med sange, bønner og tekstlæsning.

Pynt kirken festligt med palmer, stuebirk og smukke blomster. Er det en aftensgudstjeneste, prøv da at sætte fakler op. Det vil være festligt.

Indhold:

- Klokkringning/trommer
- Børn fra børneklub, kirkekor eller spejder kommer syngende, klappende og dansende ind i kirken
- Indgangsbøn v/fx konfirmander
- Meddelelser. Gudstjenestens gang
- Vi hilser på hinanden. Foran, bagved og ved siden (Symbolsk: Vi er kommet her for at være sammen)

- Børnekor synger
- Tekstlæsning fx v/menighedsrådsmedlem
- Byens sangkor synger gospel
- Tekstlæsning fx v/spejder
- Trosbekendelsen siges i kor
- Fællessang, hvor alle står op. Så synger man bedre
- Prædiken
- Fællessang. Herunder indsamling med kurve som sendes rundt. Der præciseres, hvad man samler ind til
- Velsignelse af pengene og de mennesker, der samles ind til
- Kirkekoeret synger
- Udgangsbøn v/børneleder, som også forklarer nedenstående.

Alle kormedlemmer går først - syngende - ud af kirken. Udenfor hilser den første på den anden og starter en rundkreds, som medfører, at alle kommer ud af kirken og får hilst på hinanden. Alle står til sidst i en stor rundkreds. Medens man hilser, fortsætter sangen. Præsten træder ind i kredsen og giver her et "Udsendelsesord" eller bibelvers, som menigheden så går ud i hverdagen med.



## **Forslag til dramastykke:**

### **Hvad nytter det at hjælpe?**

*Scene:* Morgenbord, far, mor og søskende. Alle sidder i pyjamas eller morgenkåbe.

*Spejder i uniform:* "Godmorgen alle sammen!"

*Mor:* "Drømmer jeg eller er jeg vågen? Er du allerede i tøjet, Kim? Du plejer da ikke at stå op før middag her om lørdagen."

*Kim:* "Det er fordi, jeg skal i kirke kl. 10.30."

Alle i munden på hinanden: "I kirke, det er jo lørdag!"

*Mor:* "Jeg må hellere ringe efter lægen. Kim er i tøjet inden kl. 10 og tror, at lørdag er søndag."

*Kim:* "Nej vent nu, så skal jeg forklare jer det. Vi skal lave en gudstjeneste om, hvor forskelligt vi har det rundt om på jorden. K-spejderne skal klædes ud som indianere. M-spejderne som afrikanere og FDF som kinesere."

*Far:* "Sikke noget pjat. Skal præsten så være Hawaii-pige?"

*Kim:* "Det ved jeg ikke, men det er for at vise, at vi er forskellige udenpå, men at Gud er ligeglåd med hudfarve og størrelse. Han holder lige meget af os alle sammen."

*Mor:* "Det skulle ikke undre mig, om du også kommer og spørger efter penge, som du skal have med, men det går altså ikke. I aftes brugt vi 50,- kr. på fredagsslik".

*Søster:* "Ja, og mor har lovet mig 120,- kr. til at købe en Spice Girls T-shirt for."

*Kim:* "Jeg spørger slet ikke efter penge. Jeg vil bare gerne høre, om du har nogle gamle lysestumper, jeg kan få med?"

*Far:* "Hvorfor dog det? Det er da varmt nok dernede, så de behøver ikke lys at varme sig ved."

*Kim:* "Vi får faktiske 40,- kr. for hvert kg. lysestumper, vi samler ind. Stumperne bliver så smeltet om til nye lys. Lysene bliver solgt i Danmark, og det er de penge, der kommer ind ved det, der bliver sendt til Tanzania."

*Mor:* "Kære lille Kim- 40 kr. Det er jo småpenge, hvad

nytter det lille beløb? Det kommer sikkert heller aldrig derved."

En afrikaner kommer ind i hvid skjorte og blå korte bukser.

*Kim:* "Det nytter faktisk! 40 kr. er nok til at købe en skoleuniform til en dreng i Tanzania. Uden uniform må han ikke gå i skole, og uden skolegang vil han altid have svært ved at tjene penge nok til mad."

*Far:* "Det var da alligevel utroligt. Kan gamle lysestumper blive til 40,- kr? Er der andre måder at tjene penge på?"

*Kim:* "Ja, brugte frimærker kan sælges til samlere. Man kan lave cykelrally eller sælge nogle af alle vores gamle ting på loftet på et loppemarked eller..."

*Mor:* "Nej, stop nu. En ting er vores lysestumper, dem må du gerne få, men resten vil jeg gerne selv sortere."

*Søster:* "Du må forresten godt få 40,- kr. af mig, så dropper jeg den der Spice Girls T-shirt. Men så skal pengene altså bruges til en pigeskoleuniform. Det er smadder uretfærdigt, hvis ikke også pigerne kommer i skole."

Evt. en pige, der er afrikaner – eller udklædt som - kommer ind med hvid skjorte og blå nederdel.

*Mor:* "Du far, skulle vi ikke også tage med hen i kirken og se, hvad det er, der sker der i dag?"

*Far:* "Det var da en god ide. Vil du med, søster?"

*Søster:* "Ja – ja!"

Alle på vej ud af døren.

*Kim:* "Stop lige. Hvis I kommer i pyjamas, tror de andre bare, I er klædt ud."

Går ud af scenen for at klæde om.

Du kan hente yderligere informationer i vores Ide-katalog på hjemmesiden.



## Til lejren

### Du kan gøre en forskel

Som mennesker kan vi alle gøre en forskel, så andre mennesker får det bedre og får mulighed for at lære Gud at kende, både i ind- og udland. Vores forbøn og penge kan også gøre en forskel. Så lad os lære børn og juniorer, at vi som kirke har et ansvar - også uden for vores egne grænser.

Mulighederne for at fortælle børn og juniorer om ydre mission er mange. Lad børn og juniorer lave et pas. Tag udklædningstøj med til pas-kontrolløren, stewardesserne, kaptajnen osv. - og lad os sammen flyve til en anden verdensdel, hvor livet ikke nødvendigvis er ringere - men anderledes i forhold til det, vi kender. Igennem billeder, leg, opgaver m.m. kan vi give deltagerne et lille glimt af en anden verden.

### Ideer

#### Vi tager til Afrika

Laver dragter, hytter, mad over bål, spiser med fingrene osv.

#### Besøg af en gæst

Besøg af en gæst på lejren, der kan fortælle om livet i Afrika i børnehøjde. Kontakt Ydre Missionsselskaberne og få besøg af en af deres folk.

#### Vær gadebarn for en dag

Prøv fx at sove på gulvet, arbejde for den mad, du skal have osv.

#### Legen: Rig og fattig

Vi gør børn og juniorer opmærksom på, hvordan det er at være "rig og fattig". Det kan gøres via spil, mad osv. Del børnene op i "danskere" og "afrikanere".

"Danskerne" sidder ved borde og stole og får fin mad, mens "afrikanerne" deler grød af samme skål.

### Værkstedsdag

Lav forskellige genbrugsværksteder, hvor man laver ting fra Afrika fx flette måtter, lave smykker af dæk, skåle af Lper, billede-collager, kost af kviste, slangebøsse, dukker af stof og hø osv. Der kunne også være et bage-værksted med afrikanske opskrifter, samt et skriveværksted, hvor der skrives brev til en "kontakt/venskabsklub" i Afrika.

### Vi "bygger"

Vi "bygger" landet, som vi besøger, på sandstranden.

### Køkkenet i x-land

Køkkenet i fx Tanzania, Etiopien eller Kina er anderledes end i Danmark. I Afrika henter vi vand, koger det før hønen slagtes. I Kina spiser vi med pinde osv.!

### Marked

Vi laver en afrikansk markedsplads med forskellige boder.

### Lav et løb

Få ideer fra "poster til løb" på denne hjemmeside.

### Genbrug

Lav forskellige ting af genbrug, der kan bortloddes eller sælges til lejrens afslutningsaften.

### YM-Sparebøsse

Lav en YM-sparebøsse og stil den ved siden af lejrens slikbod.





### **Saml frimærke**

Indsamling af frimærker. Vi laver en "frimærke-sluger" (Se bilag 1 - side 55).



### **Klassiske lejr-konkurrencer**

Konkurrencer er gode at bruge som stemningsinds-lag. Ved konkurrencer kan man få lejlighed til både at grine, råbe, klappe, snakke lidt med sidemanden på en gang, hvis det vel at mærke er "rigtige" konkur-rencer.

Konkurrencerne skal først og fremmest være fornøjelige – også for de deltagende. Det gælder ikke om at gøre de medvirkende til grin, men skabe underholdning. Numre, hvor de medvirkende enten bliver drivvåde eller møgbeskidte, skal ikke forekomme. Det væsentlige ved en god konkurrence er, at de deltagende sættes til overraskende ting eller at "publikum" ved noget, de medvirkende ikke ved. Find konkurrencer, der har noget med livet i andre lande at gøre. Se fx:

#### **a. Dyrelyde**

Der udleveres en seddel med navn på et afrikansk dyr, der er to sedler med hvert dyr, undtagen en: Hyæne.

Alle får bind for øjnene og skal finde deres partner ved at råbe på sin makker med dyrets lyd.. Alle finder hurtigt deres makker, men hyænen står alene tilbage og bliver til grin. Til Hyænen skal selvfølgelig vælges en frimodig person, der kan klare situatio-nen. Et ulige antal er nødvendigt.

#### **b. Elefantjagt**

Rive en elefant ud af en avis på tid. Tag selv nogle aviser med, som indeholder billeder af elefanter.

#### **c. Gætte lyde**

Gætte afrikanske lyde. Afspil en lyd og lad deltagerne gætte, hvor lyden kommer fra fx dyrelyde, musik og sang, en markedsplads, folk, der taler swahili osv.

#### **d. Lav en figur**

Bid bestemte afrikanske figurer i knækbrød.

#### **e. Morgenmad**

I Afrika er det mørkt om morgenen, man skal derfor bruge lys for at se, hvad man gør, også når man spiser.

To deltagere får hver en lille portion rå havregryn, et stearinlys og en æske tændstikker. Det gælder så om at spise havregrynene hurtigst. Men der må kun spises, når stearinlyset er tændt, og det er kun når ens eget lys er tændt, det er tilladt at puste mod-standerens lys ud.

#### **f. Ting gemt i mel**

I Afrika kan der gemme sig mange ting i melet, man køber på markederne. To deltagere skal dyste om, hvem der hurtigst i en tallerken med mel kan finde det, der nu gemmer sig i melet. Hænderne skal holdes på ryggen, så genstanden skal tages op med munden.

Forslag til ting man kan komme i melet:

- en mønt
  - et lille plastik dyr
  - en perle
  - en vingummibamse
- osv.



# 10 skarpe til konfirmandundervisning

## Ideer til brug i konfirmandundervisningen

### 1. Handelsleg - Ind- og ulandsleg

Legen viser den rige og den fattige verdens gensidige afhængighed af hinanden. Du kan finde en beskrivelse af legen under "Leg og spil" her i materialet.

### 2. Lav en afrikansk landsby

Lav en afrikansk landsby. Formålet med at bygge sin egen landsby op er, at man får en god dialog med konfirmanderne. Emner, man kan snakke om, kunne være:

- Hvad rummer en afrikansk landsby?
- Har afrikanske landsbyer noget, som danske landsbyer ikke har – og omvendt?
- Hvor ligger kirken i forhold til landsbyen?
- Er der andre religiøse bygninger i landsbyen? Hvilke og hvorfor?
- Hvad er det gode ved at bo i Danmark i forhold til Afrika – og omvendt?
- Osv. Find inspiration og materialeliste under "Kreative ideer/værksteder".

### 3. Bede-krans med perler

Det er godt at lære konfirmanderne at bede for andre, som Jesus lærer os, at vi både kan og må, fx at bede for konfirmander andre steder i verden. Lav en kæde af perler, hvor perlerne betyder noget forskelligt. (Gudsperlen, Stilhedsperlen, Jeg-perlen, andre konfirmander osv.). Derved er der både noget for øjet og noget for følesansen. Man kan huske de enkelte bønner på perlernes form og farve. (Se materialet: Kristuskransen med Børn, UNITAS Forlag). Mens man laver bede-kransen kan man få en god dialog i gang om bøn.

Emner:

- Hvem vil du bede for?
- Hvorfor beder vi kristne til Gud?
- Hvad kan vi bede om og for?
- Kender du mennesker, der beder?
- Har du selv prøvet at bede før?
- Hvorfor er det godt at bede?

Osv.

### 4. Få besøg af en tidligere volontør

Få besøg af en tidligere volontør, som kan fortælle om sine oplevelser som volontør i udlandet. Dette er en god måde at fortælle om diakoni på.

Volontør betyder "frivillig".

Under "Oplysninger om missionselskaber" kan du finde et udvalg af missionselskaber, der kan henvise dig til en volontør.

### 5. Afhold en indsamlingsaften

Lad konfirmanderne finde et projekt i udlandet, som de vil støtte. Lad dem forberede en aften, hvor de evt. laver mad, pynter konfirmandstuen, laver bordpynt, udarbejder invitationer osv. Konfirmanderne inviterer deres venner og familie til denne aften. Konfirmanderne forsøger på forskellig vis at få nogle penge samlet sammen til deres indsamlingsprojekt og fortæller om det. De udbyder måske gavekort til bilvask, havearbejde, levering af en lagkage osv. Laver lotteri, får betaling for maden osv. Lad konfirmanderne præge aftenen så meget som muligt, så de får en oplevelse af, at det er deres projekt og at de kan gøre en forskel.

Der findes mange måder at samle ind på, og du kan finde inspiration under "Indsamlingsideer".





## 6. Miniture Earth

Der er mange små film, som fortæller om verdens fordeling af rigdom på godt og ondt. I disse film har man "kogt" verdens befolkning ned til 100 mennesker og brugt de procentsatser, som FN og UNICEF hvert år opgiver for verdensbefolkningen. Filmen lægger op til en dialog om uretfærdighed og svigt.

Filmen tager ca. 4 min. Men der er mange film at vælge imellem, så se dem selv efter, inden du bruger dem. Gå ind på [www.youtube.com](http://www.youtube.com) og søg på "Miniture Earth", der vil du finde mange forslag, hvis indhold stort set er det samme.

## 7. Grundskoleuddannelse i Afrika

Alle børn på jorden har ikke samme muligheder for skolegang. Problemerne med at opnå grundskoleuddannelse sætter fokus på de udfordringer elever i Afrika har. Men mange ønsker at hjælpe ulandene med skolebyggeri, uddannelse til lærerne osv. Mange skoler i Afrika er drevet eller støttet af kirker og missionsorganisationer. Mission Afrika har i samarbejde med den Lutherske Kirke i Nigeria oprettet et projekt, hvor 100 elever og deres lærere uddannes i at bruge en bærbar computer. Man ønsker at ændre undervisningsformen fra udenadslære til elevcentreret undervisning - dvs. interaktiv læring, hvor eleven lærer at søge efter viden, lærer at samarbejde med de andre og at diskutere. Computeren er den såkaldte "One Lap Top per Child"-computer, som er billig og fremstillet specielt til brug i udviklingslande. Prisen er under 1000 kr.

(Hvis det er muligt, vises en computer fra "One Laptop Per Child (OLPC)" frem. Ellers bare et billede - søg "OLPC" på [www.google.dk](http://www.google.dk))

### Aktivitet

Holdet deles op i tre mindre grupper. Alle stiller sig bag den første markering, og holdene trækker på skift et chancekort (Se s. 51). Hele holdet følger kortets anvisning. Når tiden er udløbet, vil nogle være nået i mål (gennemført grundskole), mens

andre aldrig kommer så langt.

(Hvis man står på startfeltet og bliver bedt om at rykke et skridt tilbage, bliver man blot stående).

### Praktisk

Banen laves af markeringsbånd af plastik og sættes fast med pløkker. Der lægges 10 vandrette strimler a ca. 5 meters længde med ca. et skridts mellemrum. En skolepult/bord (gerne med en OLPC) kan opstilles som mål efter de 10 strimler.

Alle deltagere starter med at stå foran det første bånd.

Deltagerne skiftes til at trække et chancekort og læse det højt for alle.

Målet er at komme først frem til skolepulten/bordet i målfeltet.

### Remedier

Rødt/hvidt plasticbånd 50 m, pløkker (20 stk.), skolepult/bord (evt. OLPC/billede af en OLPC) og chancekort. (Se bilag chancekort s. 51)

## 8. Kulturdag

Lav en kulturdag, hvor man spiser mad fra andre lande, klæder sig ud, spiller udenlandsk musik osv. Det vil give konfirmanderne indblik i andre kulturer. Man kan evt. tage dans og musik med i undervisningen eller få besøg af en volontør, som har været og levet i den kultur, man gerne vil vise konfirmanderne.

- Tal om oplevelsen ved at være "på besøg" i en anden virkelighed. Skab dialog med konfirmanderne om fx følgende:
- Tal om fordele, ulemper, udfordringer og muligheder, hvis man boede i et andet land.
- Kan man tro Gud på ordet, når han siger, at han kender ALLE mennesker på jorden?
- Hvilke konsekvenser giver det for næstekærligheden, at Gud giver alle værdi og at alle er skabt i hans billede?
- Hvem skal og kan vi hjælpe? – Vi kan jo ikke hjælpe hele verdens befolkning?!



### 9. Drama om næstekærlighed

Spil drama med konfirmanderne. Lad dem vælge en bibeltekst om næstekærlighed fx: Den barmhjertige samaritaner (Luk 10,25-37). Lad dem udarbejde og opføre en nutidig version af denne lignelse og tal derefter om, hvorfor vi har et ansvar for vores næste... også vores næste i Afrika.

### 10. Vis film

Der findes mange gode kristne film, som kan bruges i konfirmandundervisning. Man kan finde anmeldelser på hjemmesiden [www.filmogtro.dk](http://www.filmogtro.dk). Skab dialog omkring filmen og dens indhold.

#### Vi anbefaler:

- The mission
- End of the spear
- The Gods must be crazy, 1 og 2. Er ikke en kristen film, men en folkekomedie, som fortæller om kulturmødet mellem mennesker.

Hvis du ønsker at købe disse film, er hjemmesiden [www.cdon.com](http://www.cdon.com) et godt bud på, hvor man kan finde dem billigt.





# Bilag - Chancekort

(se s. 49 punkt 7)

## Chancekort

Forslag til kort: (kopier dem evt.)

- Din far og mor har ikke råd til en skoleuniform, så du kommer ikke i skole.
- Bliv stående!
- Du har fået dårlige karakterer i regning, fordi læreren også har et andet job og derfor ofte ikke kommer.
- Ryk et felt tilbage!
- Lønnen til din lærer er så lav, at han bliver nødt til at arbejde i marken for at skaffe føde til sin familie, så der er ingen skolegang.
- Ryk et felt tilbage!
- Der er ingen lærer i din by, så du kommer ikke i skole.
- Vent en omgang!
- Du skal passe dine små søskende, så du kommer ikke i skole.
- Vent en omgang!
- Når du kommer hjem fra skole, hjælper du din mor med huslige pligter og har derfor ikke tid til at lave lektier.
- Ryk et felt tilbage!
- Du har ikke fået morgenmad og kan ikke koncentrere dig om skolearbejdet.
- Ryk et felt tilbage!
- Du skal til byen og arbejde på fabrik, så du kommer ikke i skole.
- Ryk et felt tilbage!
- Din lærer er indlagt med HIV/AIDS.
- Ryk to felter tilbage!
- I er nu oppe på 80 elever i klassen.
- Ryk et felt tilbage!
- Brønden i din landsby er udtørret, så du må hente vand fra en brønd 7 km væk og kommer ikke i skole.
- Ryk to felter tilbage!
- Din far og mor er døde af AIDS, så chancen for at komme i skole er lille.
- Ryk to felter tilbage!
- Dine forældre er syge af AIDS, så du bliver nødt til at passe dem og kan derfor ikke komme i skole.
- Ryk et felt tilbage!
- Dine forældre er analfabeter og kan ikke hjælpe dig med dine lektier.
- Ryk et felt tilbage!
- Du har trådt på en landmine og mister et ben.
- Ryk et felt tilbage!
- Din far og mor har ikke råd til bøger, så du kommer ikke i skole.
- Ryk et felt tilbage!
- Du har brug for briller, men dine forældre har ikke råd.
- Ryk et felt tilbage!
- Du er nummer syv i søskendeflokken, så du kommer ikke i skole.
- Ryk to felter tilbage!



- Du er syg af malaria, så der går lang tid, inden du kommer i skole.
- Vent en omgang!
- Du har fået diarre af at drikke vandet fra jeres brønd. Du må blive hjemme fra skole.
- Vent en omgang!
- Du bliver taget ud af skolen, da dine forældre har brug for, at du tjener penge i en periode.
- Vent en omgang!
- Der er kun råd til at sende et barn i skole, så det bliver din bror.
- Vent en omgang!
- Du er sund og rask og kan gå i skole.
- Ryk to felter frem!
- I har fået elektricitet derhjemme, så du kan studere om aftenen.
- Ryk to felter frem!
- Der er bygget en ny skole i nærheden, så du kan komme i skole.
- Ryk et felt frem!
- Du er heldig at få en bærbar computer i skolen.
- Ryk to felter frem!
- Din lærer har taget PC-kørekort.
- Ryk to felter frem!
- Din familie har adgang til rent drikkevand, så du undgår diarre og kan komme i skole.
- Ryk et felt frem!
- Din mor og far ved, at det er vigtigt at komme i skole.
- Ryk et felt frem!
- Din familie har råd til et myggenet, så du får ikke malaria og kan gå i skole.
- Ryk to felter frem!
- Den nye pige i klassen smilede til dig i dag.
- Ryk et felt frem!
- Du har fået en brugt cykel til skolevejen.
- Ryk to felter frem!
- Du får en varieret kost og er fuld af energi til at lære.
- Ryk to felter frem!
- Din storesøster går også i skole og kan hjælpe dig med dine lektier.
- Ryk et felt frem!
- Du løser spændende opgaver på en bærbar computer sammen med dine klassekammerater.
- Ryk tre felter frem!
- Du er sund og rask og kan gå de 5 km til skole.
- Ryk et felt frem!
- Landet har uddannet nye lærere, så du kan nu få undervisning.
- Ryk to felter frem!
- Du kommer i skole, fordi din far og mor har råd til skoleuniform og bøger.
- Ryk et felt frem!
- Dine lærere har været på efteruddannelse.
- Ryk to felter frem!



# Indsamlingsideer, hvor børn hjælper børn

## Auktion

Børnene har selv nogle ting med, som de ikke kan bruge mere. Disse ting bliver sat på auktion og sælges til højstbydende (kan evt. gøres sammen med banko).

## Banko

Børnene har selv små præmier med, som er de præmier, man kan vinde. Man spiller almindelig banko, hvor en plade fx koster 5,- kr. Pengene går så til et projekt i udlandet.

## Brugte frimærker

Lad børn og juniorer tage brugte frimærker med i klubben. Lav en "frimærkesluger" til formålet, som fx kan ligne en postkasse eller andet efter børnenes fantasi. (Se og print den på s. 55)

Send frimærkerne til et missionselskab, der bruger frimærker som en indtægtskilde.

## Cykelrally eller rulleskøjteløb

Deltageren er sponsoreret af familie, naboer og venner og ikke mindst byens forretninger. Beløbet, der bliver cyklet eller løbet indgår til projektet.

## Få en 20'er til at yngle

Børnene får hver en 20'er og så skal de se, hvem der får den bedst til at yngle. Man kunne fx plante solsikkefrø, som man sælger som en lille plante, bage kager som sælges ved vejen, eller købe et lærred og male et billede, som sælges til højeste bud.

## Hold en arbejdsdag

Lad børn og juniorer finde et praktisk job hos familie,

naboer og venner. Hvem kunne ikke trænge til lidt praktisk hjælp til bilvask, græsslåning, rengøring eller til frugtplukning til efteråret? Den aftalte timeløn går til projektet.

## Indsamling af stearinlysstumper

Lav en kasse, hvor børnene kan aflever deres brugte stearinlys. Stumperne kan så sendes til et missionselskab, som smelter stumperne om til nye stearinlys og sælger dem. Overskuddet går så til deres arbejde i udlandet. Man kunne i den sammenhæng måske komme på besøg i et af disse lysstøberier.

## Lav en fællesaften

Lav en aften for alle i menigheden og i missionshuset. Aftenen kunne byde på mad fra et andet land, optrin, udstillinger og et besøg af en medarbejder fra et ydremissionselskab. Der samles penge ind til projektet.

## Lav en gudstjeneste

Afhold en gudstjeneste med "ydre mission" som emne. Den kan indeholde drama, sange fra andre lande, prædiken, osv. og selvfølgelig en god kollekt til projektet.

## Lav et loppemarked

Afhold et loppemarked, hvor børn og juniorer sælger gammelt legetøj, porcelæn, tøj m.m.

## Lav et lotteri

Afhold et lotteri til forældreaftenen på lejren, familietræffet i missionshuset eller til kirkekaffen i den lokale sognekirke.



### **Lav et indsamlingsbarometer**

Lav en stang med fod på. Stangen skal være lille nok til, at en 5'er kan komme ned over den. Lad stangen stå fremme ved møder i jeres klub og opmuntre børnene til at tage en 5'er med hver gang. Efterhånden som tiden går - vokser "tårnet" af 5'ere.

### **Lav en salgsbod**

Arrangere en salgsbod med hjemmelavede ting, der kan sælges til basaren eller ved byfesten. Den kunne fx indeholde kager, billeder, håndarbejde, glasting, der var malet på osv.

### **Lav en sparebøsse**

Sparebøsser kan laves på forskellige vis. Lav en og lad børn og juniorer få den med hjem, så de i hjemmet kan indsamle penge over en afgrænset periode.

### **Lav en udstilling**

Lad børn og juniorer arbejde med projekt om børn i andre lande fx: "Børn i Tanzania" og lav en udstilling af hytter, tøj, legetøj, collager, musikinstrumenter m.m. Lad udstillingen stå på skolen, biblioteket eller hos købmanden. Det koster et beløb til projektet at have udstillingen på besøg.

### **PowerPoint serie**

Lad juniorerne lave en PowerPoint serie med billeder, der fortæller om livet i fx Afrika. Lav indgangsbillet til forestillingen i den lokale biograf.





## Bilag - Frimærkeslugeren Froggy

Du kan printe den og bruge den i forskellige størrelser



# Kreative ideer/værksteder

## Afrikansk hårmode

### Materialer:

Bomuldstråd, store perler, ben eller træstumper.

### Fremgangsmåde:

1: Håret samles i baner og flettes – på siderne oppe fra og ned – og på toppen nede fra og op. Fletningerne får lov til at stritte til alle sider, som elektricitet der gnistrer. Bind enderne med bomuldstråd. Man skal have temmelig langt hår til denne frisure.



2: Du kan efterligne, hvis du har langt, glat hår. Du laver 3 lange fletninger på hver side af ansigtet og slutter af med at trække fletningens afslutning gennem en stor perle af ben, træ eller en helt normal perle, og binder en knude i håret.



Fletningerne skal være helt tynde, så det meste af dit hår hænger, som det plejer.

3: Frisuren er en "Afro", der er rettet tilbage og bundet med et bånd.

Denne frisure er et symbol på tørke og den gode høst. Håret, som har ligget tæt til hovedet er et symbol på "tørken". Ved at sætte sit hår op i "Afro" frisure, får det lov til at blomstre i vejret. Dette er et symbol på "den gode høst".



## Nigerianske dragter

Her er nogle dragter, som du selv kan lave. Det er festligt med afrikanske dragter på en sommerlejr, til en familieaften, en markedsdag eller andre arrangementer.

### Kvindernes dragter:

Et 2 m langt sengelagen, til en afrikansk nederdel, som kaldes en "zane", skal farves i meget festlige farver. Det kan enten farves eller laves med stoftryk. (Se tegning)



### Hovedbeklædning:

Er en meget vigtig ting i Afrika. Der skal bruges et stykke ensfarvet stof, som I kan male på. Der kan også laves stoftryk på det. (Se tegning)









Tape  
Ler  
Karton, tynd og kraftig  
Sand  
Strå eller græs  
Kviste til træer  
Masonitplade  
Maling og farver (tusser og blyanter)  
Sytråd  
Tomme toiletruller.

#### **Fremgangsmåde:**

Underlaget laves af en masonitplade, der må gerne være en kant på pladen, så sand og andre ting bliver på pladen. Pladen kan skjules af et tyndt lag sand. Lav de ting, der skal stå i jeres landsby.

#### **Missions-station:**

Af en mælkekarton laves et "europæisk" hus med døre og vinduer. Hvidt / gråt karton laves til tag og sættes på huset. Farv huset efter eget ønske.

#### **Kirken:**

Af pap formes et firkantet hus, som dækkes med ler, hvori der streges lodrette og vandrette mønstre som mursten. Der skal være huller til vinduer + en dør. Taget laves som missionsstationens. Et lille kors af tændstikker sættes op på taget i den ene gavl.

#### **Kirkeklokke:**

3 tændstikker snøres sammen med sytråd i den ene ende. Stik de løse ender i en lille klump oasis, så der er lige langt mellem tændstikkerne. I en snor fra toppen hænges klokken, som er lavet af papir.

#### **Hytter:**

Tomme toiletruller klippes halvt over og males brune. Hytterne kan også formes i ler eller brun karton. Taget laves af et "kræmmerhus" i tyndt karton. Strå eller græs limes på.

#### **Mennesker og dyr:**

Laves af ler i forskellige arbejds- og hvilestillinger og placeres ved hytterne, kirken osv. Pas på, at størrelsesforholdet passer nogenlunde.

#### **Træer, buske og palmer:**

Er kviste, som stikkes ned i en klump oasis eller ler, så de kan stå.

#### **Brønde, broer, kanoer osv.:**

Eller hvad børnene ellers har lyst til at forsyne landsbyen med! Her bruges den fri fantasi og de remedier, som er til rådighed.

#### **Hegn rundt om landsbyen:**

Laves af små kviste som er stukket i klumper af enten ler eller oasis. Strå flettes ind og ud mellem kvistene.

#### **Lysstøbning**

Er en god måde at genanvende sine lysstumper.

#### **Materialer:**

Mælkekartoner  
Forskellige papbeholdere, store og små  
Lysstumper eller stearin, som kan købes i hobbyforretninger  
Et par meter væge, som kan købes i hobbyforretninger  
Pinde som kan ligge tværs hen over jeres beholder og mælkekartoner  
En metalskål, som kan gå ned i en gryde  
En gryde, som er stor nok til at rumme metalskålen  
En saks  
En stor nål.

#### **Fremgangsmåde:**

Læg jeres stumper fra stearinlysene i metalskålen og sæt skålen i gryden, hæld derefter vand i gryden så metalskålen ikke længere rører bunden af gryden. Husk, at I skal kunne lægge låg på gryden uden at presse metalskålen under vandet. Varm vandet op så stearinen smelter. (Pas på, stearinen kan selvantænde ved høj varme. Derfor er det vigtigt at bruge vand til at varme stearinen op med, da vand kun kan blive 100 grader varmt. Skulle det ske at stearinen selvantænder, skal I lægge et låg over gryden, som



*lukker tæt. BRUG ALDRIG VAND TIL AT SLUKKE EN STEARINBRAND MED. Hvis du hælder vand på brændende stearin, vil der ske en eksplosion.)*

Tag en form og prik et hul midt i bunden, kom derefter en væge gennem hullet og bind en knude på undersiden af formen. Læg en pind over formens åbning i toppen og bind vægen fast til denne pind. (Det er vigtigt at vægen sidder midt i formen, ellers vil det færdige lys brænde skævt. Se tegning nedenfor.)

Hæld den varme og flydende stearin ned i formen og lad den køle af.

Når stearinen er helt kølet af, er lyset færdig. Nu skal formen bare tages af, klip ender af vægen, sådan at der er væge nok til at tænde lyset i den ene ende. Ved at vende formen på hovedet falder lyset ud. Hvis ikke lyset kommer ud af formen, bliver man nødt til at klippe formen i stykker.

Har man meget stearin kan man lave "dyppe lys". Dette gøres ved at man binder en væge på en pind. Man dypper vægen i den flydende stearin og efter et par sekunder hiver man vægen op i luften igen, hvor stearinen kører af i 5 - 10 sekunder, derefter dyppes der igen. Man bliver ved med at dyppe og afkøle, indtil man har fået den ønskede størrelse på lyset. God fornøjelse, og pas på I ikke brænder jer på den varme stearin.



## **Legetøj** **Afrikansk snorepuslespil**

### **Materialer:**

Et stykke træ eller kraftigt pap 15x3 cm  
En ring eller en perle med en diameter på ca. 3 cm  
Et stykke snor  
En saks eller kniv.

### **Fremgangsmåde:**

Lav et lille hul i begge ender af pappladen - netop så stort, at snoren kan gå igennem.

På midten laves et andet hul, der er stort nok til, at snoren kan gå igennem 4 - 5 gange, men ikke så stort, at ringen kan gå gennem.

Kom midten af snoren gennem den midterste hul i pappladen. Nu stikker der en lykke ud af det midterste hul. Put begge ender af snoren gennem lykken. Put ringen ind over den ene ende af snoren og bind enderne fast i hver sin ende af pappladen. (Husk at der skal være nok snor i mellem yderhullerne.)

Spillet går ud på, at man skal få ringen fra den ene ende af pappladen til den anden ende og tilbage igen.

Spillet kan spilles på tid.

## **Bil af blikdåser**

### **Materialer:**

2 - 3 dåser afhængigt af ønsket størrelse på bilen  
1 hammer  
1 sav  
Et stort søm  
4 små søm  
Et par meter ståltråd  
1 dåseåbner  
En stor rundstok (skal bruges til hjul)  
En lille rundstok (skal bruges til akser)  
1 kraftig saks.



### **Fremgangsmåde:**

Dåserne åbnes med en dåseåbner i begge ender. Dåserne klippes op i den ene side med en kraftig saks.

Dåserne laves til små jernplader. De ru kanter klippes af, og de "nye" kanter bøjes og hamres til, så de ikke er skarpe.

Pladerne formes enten med hænderne eller med en hammer! Vinduer klippes ud.

Huller til lygter laves med et stort søm, som bankes gennem pladen.

Delene flikkes sammen. Dvs. man slår hul gennem to plader med et stort søm. De to opståede kantstykker klemmes ud til siderne som en clips. Man kan også bruge ståltråd til sammensætning af delene.

Hjul laves af den store rundstok, som saves i skiver. Hjulene sættes fast på akslerne, som er lavet af den lille rundstok, med et søm.

Akslerne med hjul på sættes fast på bilen med ståltråd eller gennem siderne på bilen.

Held og lykke. Pas på jeres fingre, da dåserne kan være meget skarpe, få derfor hjælp af en voksen.

### **Kapselmand**

#### **Materialer:**

5 stykker ståltråd

2 x 12 cm

2 x 25 cm

1 x 35 cm

En tom trisse fra en sytråd

Garn til hår

116 kapsler

En tusch eller farvekridt

Hammer og ét søm.



#### **Fremgangsmåde:**

Tag en hammer og et stort søm. Slå hul midt i alle kapslerne. (Det er en god idé med lidt voksen hjælp).

Tag de to 25 cm lange stykker ståltråd og lav en krølle på den ene ende af hver tråd for at danne "fødderne" så kapslerne ikke ryger af.

Sæt 25 kapsler på hvert "ben" og bind så enderne sammen så benene samles. Så er benene færdige.

Lav armene af de korteste stykker ståltråd ligesom du lavede benene, brug 13 kapsler. Lad være med at sætte dem sammen i enderne.

Tag det længste stykke ståltråd og resten af kapslerne på tråden. Forbind enderne i en krølle – sørg for at der er lidt tråd, der stikker op. (Det er mandens hals).

Sæt armene på kroppen ved at vikle enderne rundt om ståltråden i kroppen lige under halsen.

Bind benene fast i bunden af kroppen med et lille stykke ståltråd.

Sæt trissen fast ovenpå halsen ved at stikke ståltråden igennem hullet og slå en krølle på tråden.

Lim garn ovenpå hovedet og tegn ansigtet – så er kapselmanden færdig!

### **Lav en bold**

#### **Materialer:**

1 saks eller kniv

1 gammel cykelslange eller gamle gummihandsker

1 klump græs eller gamle klude.

#### **Fremgangsmåde:**

Med en saks eller en kniv skæres gummistrimler ud, som ca. er 2 cm. i bredden.

Med en klump græs eller gamle klude laves boldens indre. Dette er begyndelsen til bolden.

Rundt om klumpen vikler I gummistrimlerne til I får en lille bold.

Husk at holde gummiet stramt og slut af med at vikle enden ind under de sidste par lag af gummiet. I vil få en lille fin bold på størrelse med en tennisbold.



## Lav en slangebøsse

Enhver afrikansk dreng med respekt for sig selv har - på et eller andet tidspunkt i sit liv - haft en slangebøsse. De laves nemt ud af simple billige materialer og kan bruges til sjov såvel som til jagt og til vagt...

### Materialer:

En hård Y-gren der er mindst 12 mm i tykkelse på det tyndeste sted.  
Det er bedst, hvis grenen er frisk, da den så vil være mere bøjelig og også vil krympe lidt ind, når den tørrer.  
En lang trævl af en cykelslange.  
To stykker hård elastik, mindst 20 cm hver.  
En læderlap.  
Bomuldstråd.

### Fremgangsmåde:

1. Klip læderlappen til så den er ca. 10x4 cm med et hul i hver ende.
2. Bind de to elastikker fast i læderlappen med noget tråd, som vist på figuren.
3. Bind dernæst de to elastikker fast i grenen på samme måde.
4. Tag to lange stykker cykelslange og vikl dem rundt om grenen. Start oppe ved elastikken, og arbejde nedad derfra. Slut begge stykker af med en hård knude.



### Materialer:

2 stk. 9 mm finér-plade med målene: 30 x 12 cm  
1 stk. 9 mm finér-plade med målene: 30 x 2,2 cm  
2 stykker træ med målene: 2,2 x 2,0 x 11,1 cm  
En hammer  
24 små søm  
2 rundstokke med målene: 2 cm i diameter og ca. 20 cm lange  
Fint sandpapir  
Træ-lim.

### Fremgangsmåde:

Materialerne samles som vist på tegningen, husk at bruge trælim i samlingerne.  
Rundstokkene rundes i enderne med sandpapir.  
Når Abinbugaen er samlet, fjernes splinter med sandpapir.

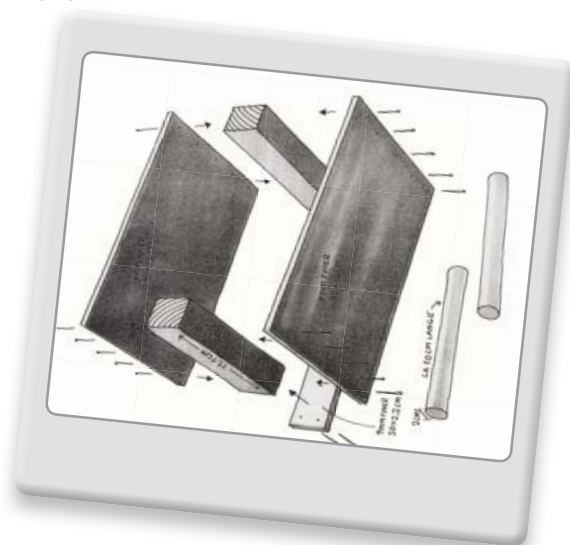

## Bjældekrans

### Materialer:

En Y-gren (se tegning)  
10 - 12 kapsler fra sodavandsflasker  
Et stort søm  
En rulle ståltråd  
En hammer  
Et stykke træ  
Et lille bor og bormaskine  
En knivtang.

## Musikinstrumenter

### Abinbuga

I Nigeria bruges dels moderne instrumenter (el-guitar osv.), og dels de traditionelle instrumenter. Man går meget op i rytme, og her er et rytmeinstrument, I selv kan lave.



### Fremgangsmåde:

Fjern først det gummi, som ligger inden i kapslerne. Brug hammer og søm til at lave et hul i midten af kapslerne. Brug træstykket som underlag.

Bor to huller lige overfor hinanden, på hver side af Y-grenen. (Hullerne kan også laves med søm).

Før ståltråden igennem det ene hul på Y – grenen.

Sæt kapslerne på tråden, sådan at to og to har ryggen mod hinanden. Ca. en 1 / 3 af tråden skal være fri for kapsler.

Før tråden ind i det andet hul i Y-grenen og bind tråden fast.



### Skov bi

#### Materialer:

Harpiks

En rundstok ca. 2 cm i diameter og 20 cm lang

En kniv

En stor tændstik

En konservesdåse

En snor på ca. 40 cm

Et stort søm

En hammer

Ståltråd

En dåseåbner.

#### Fremgangsmåde:

Snit i den ene ende, en fordybning hele vejen rundt i rundstokken med en kniv. (se tegning)

Åbn dåsen med en dåseåbner så kun lige indholdet kan komme ud.

Med hammeren og sømmet laves der hul i midten af bund og låg.

Bind en stor tændstik i den ene ende af snoren.

Snoren bindes fast til ståltråden og føres igennem dåsens 2 huller.

Snoren gøres fri af ståltråden.

Snoren bindes om rundstokken. Snoren må ikke bindes stramt til rundstokken.

Den ende af snoren, som er bundet rundt om rundstokken, smøres med harpiks.

Når dåsen svinges rundt, lyder det som en vred skovbi.

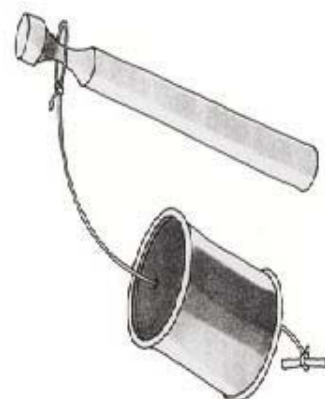

### Skindværksted

#### Pung

#### Materialer:

Læder, skind eller plastik i alle farver

En hultang (fås i en hobbyforretning)

En god saks eller lædersaks (fås i en hobbyforretning).

#### Fremgangsmåde:

Pungen laves af tre stykker A, B og C. (se tegning herunder).

B er forsiden og A er så stor som forsiden + klappen.

C er strimmel, som klappen stikkes ned i, den må være ca. 15 cm længere end pungens bredde, så den kan bukkes ind i samlingen.

Hullerne laves med hultang, men endelig ikke for store.

Strimlerne, som pungen samles med, kan man selv klippe ud, så de passer til hullets størrelse.

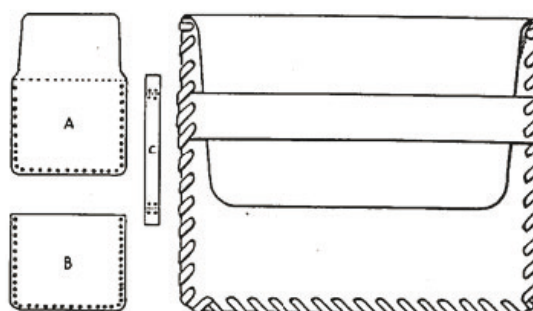



De runde hjørner tegnes efter en 5', 10' eller 20'er. Er skindet tyndt, kan det fores med andet skind, som er beregnet til dette.

Man kan spørge sin hobby-forhandler til råds, hvis man er usikker på materialevalget.

### Skindarmbånd eller bælte med perlesyning

#### Materialer:

Tyndt skind og små perler  
Filt eller stofrester  
Tråd og skindnål  
En saks.

#### Fremgangsmåde:

Der klippes et stykke skind dobbelt så bredt, som man ønsker det færdige armbånd.

Sy skindstykkets ender sammen med små kaste-sting (tegning 1).

Siderne bukkes om og sys sammen (tegning 2).

Der rulles en valk af filt eller stofrester, den skal være nogle mm. smallere end skind-ringen. Valken sys sammen til en ring og limes uden på skindringen (tegning 3).

Tegning 4 viser, hvordan perlerne trækkes på en snor. Der stikkes op i den ene skindkant helt inde ved valken.

Derefter trækkes så mange perler på snoren, som der er plads til over valken, og nålen stikkes ned i den modsatte kant. Der stikkes op igen et lille

stykke fra nedstikket (tegning 5).  
Mønstre kan sys.

### Venskabsarmbånd

Garnforbruget beregnes således: 1 meter garn giver 22 cm i længden, og 1 tråd giver 1 mm i bredden.

#### Materialer:

Garn i forskellige farver  
En saks  
En sikkerhedsnål

#### Fremgangsmåde:

Du klipper 6 tråde på 1 meter, samler dem i en knude 8 cm nede, stikker en sikkerhedsnål igennem knuden, og fæstner det hele til et fast underlag, det kan være knæet på dine cowboybukser.

Læg trådene i den ønskede rækkefølge.

Begynd knytningen med den yderste venstre tråd, denne tråd er den gennemgående arbejdsstråd i første række – tråden man slår alle knuderne med i en række (se tegninger).

Du tager altså den yderste venstre tråd, og med den slår du to knuder om den næste tråd i rækken, hele rækken igennem (se tegninger).

Således knyttes række for række, til armbåndet har den ønskede længde. Sørg for at stramme knuderne pænt til.

Armbåndet kan afsluttes med en stor knude eller nogle fletninger.

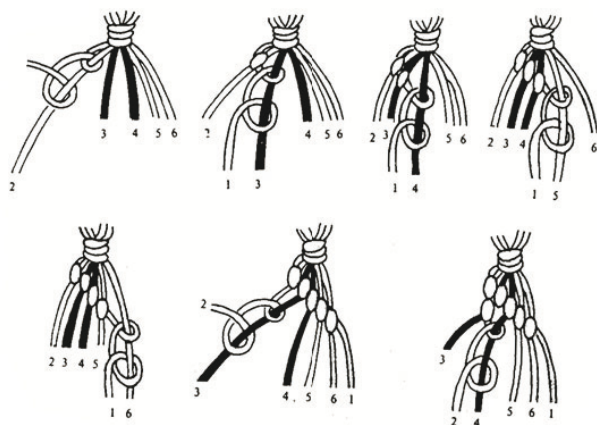
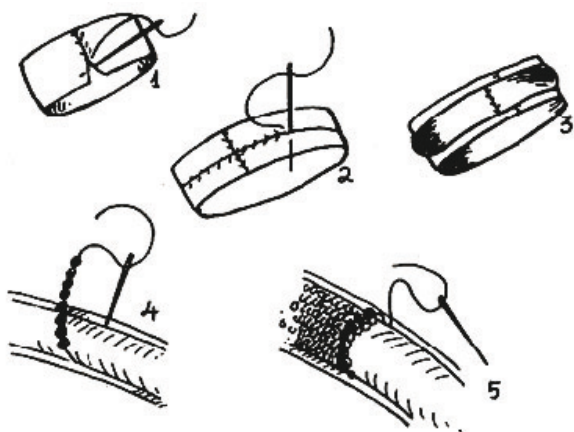



# Poster

## Poster til løb

### Affaldsindsamling

I Afrika har folk et andet forhold til affald og skraldespande end det vi har. I Danmark genanvender vi vores affald til forskellige ting. Det gør vi bl.a. fordi, vi vil passe på den natur, som Gud har skabt. Lad holdene indsamle affald fra området i deres egne plastikposer i 5-10 minutter. Når de vender tilbage med fulde poser, får de en besked i retning af: "Sikke en fin plastikpose", hvorefter alt affaldet tømmes ud på jorden igen!!! Dette er meget afrikansk, da en pose er mere værd end en affaldsfri natur.

Har man mange hold, vil det være en god ide at lægge noget affald ud i et bestemt område. (Gerne lidt store ting.)

Det kan være en god idé at hælde affaldet ud på en måde, så det er nemt at indsamle igen, når holdet er gået videre...

### At hjælpe

Find en god måde, hvorpå I kan hjælpe børn i andre lande. Lav indsamlingsbøsser ved posten. Lad børn og juniorer finde eksempler på, hvordan de kan få penge i deres indsamlingsbøsse. Lederen giver fx 50 øre, hvis de løber rundt om bygningen. De kan tegne en tegning og forsøge at sælge den, gøre ting for forældrene, når de kommer hjem osv.

### Bilen sidder fast

Tit må man ud at skubbe en bil fri, der sidder fast. Det er hårdt arbejde. En bil er parkeret i masser af sand... Holdet skal skubbe bilen op.

### Billedet

I er på rejse ind i junglen. Politiet sender bud om, at I alle skal aflevere et pasfoto. I har bare ikke noget kamera eller billede. Derfor må I selv tegne hinanden, så det ligner.

### Dans

Find noget afrikansk musik og lav uorganiseret dans. Lad børnene danse med.

### Kimsleg

Lad børnene kigge på "Afrika-ting" eller "Afrika-dyr" i 1 min – og dæk dem til. Lad dem hjælpe hinanden med at huske og nævne tingene/dyrene.

### Markarbejde

Alle pigerne får bundet et "barn" på ryggen fx en dukke eller bold - og "barnet" bæres, mens et område skal luges eller kartoflerne skal samles op. Gæt hvad drengene laver imens... de er i skole. Lær dem en sang! (Jenga ufalme)

Bygge Guds rige - Jenga ufalme (swahili)

Mel: Bygge Guds rige...

(Noder: "Vi synger", Juniorforlaget)

Jenga ufalme, jenga ufalme,

jenga ufalme mbinguni.

Kaka njoo ujenge,

dada njoo ujenge,

jenga ufalme mbinguni.

Osv.

### På handel

Gå ind i byen for at handle... og bær varerne på hovedet hjem. (Hjem er næste post)





### **Ram en abe**

Hæng balloner op i et træ. Lad børnene ramme "aberne" med sten.

### **Sang**

Digt en sang om Afrika... eller lær en sang.

### **Skal vi lege?**

Børnene i fx Tanzania har ikke tid til at lege... de skal arbejde. Alligevel har de lidt legetøj. De bruger, hvad de har.

Bind et reb til en ring. Læg sten eller grene ud, som de skal "fange...". Kast ringen ud og se, hvad der kan fanges. (Som dansk ringspil)

Lad børnene finde 5 sten hver og lad dem selv finde ud af, hvad de kan bruge dem til. Hvordan kan man lave en leg - kun med sten? (Forslag: Grav et hul eller sæt en skål på gulvet. Hver gang en sten rammer i skålen, gives der 10 point. Hvem når først 100?)

Lav en bil af ståltråd, tril med et cykelhjul, vha. en pind eller brug kapsler og sten og se, om deltagerne kan finde på et spil eller en leg.

### **Skole**

Lær tallene på fx swahili.

### **Slangebøsseskydning eller bueskydning**

Du skal bruge:

En - to slangebøsser eller buer (Se evt. "Lav en slangebøsse").

En bunke småsten, som deltagerne finder.

Nogle vilde dyr... eller bare nogle plastikflasker eller blikdåser.

En streg på jorden.

Lad de forskellige hold få et bestemt antal forsøg, eller bare et bestemt antal minutter, til at ramme de forskellige mål.

Tæl point samlet for hvert hold.

### **Smager det godt?**

Giv børnene bind for øjnene og lad dem smage på madvarer fra fx Tanzania (søde kartofler, sukker, hirse, hvede, majs chili, jordnødder, peber, kaffe, te, ris, mango m.fl.). Mon de kan huske eller gætte, hvad de spiser?

### **Sproget**

Når man skal til et andet land, skal man være god til engelsk. Giv børnene en besked, som de skal oversætte til engelsk.

### **Sygdom og transport**

Lav en bære af 2 grene og et stærkt stykke stof. Og bær en fra holdet til næste post, så børnene kan opleve, hvordan det er at bo i Afrika.

### **Vandvejen**

I DK er der kort afstand til vandhanen, men i Tanzania må de gå langt - endda med spanden på hovedet. Alle i gruppen får udleveret et papbæger med vand i. Del holdet op i danske og tanzaniske deltagere. Alle tager et bæger på hovedet. De danske deltagere stiller sig 5 m fra mål, de tanzaniske 10 m. Hvem når hjem? Tabes bægeret var det forgæves.

### **Vaske tøj i floden**

Pigerne får bundet et "barn" på ryggen og får en snavset T-shirt, som skal vaskes ren... i koldt vand. Gæt hvad drengene laver imens... de er i skole. Lad dem lære nogle ord og bogstaver! (Lad dem skrive i sandet/jorden med en pind!)



## Poster, og/eller aktiviteter

### Chin chin-stegning

Da dejen til chin chins er nem at lave i forvejen og er hurtig at dosere, egner chin chins sig rigtig godt til at blive stegt under et løb som aktivitet på en post. Se opskriften i listen "Mad" her på hjemmesiden.

Lad evt. posten indgå i et eftermiddagsløb i stedet for en kaffepause.

Husk at have saftvand eller anden drikkeelse med på posten.

I stedet for chin chins kan man også lave Mandazi, Kosai eller ristede majscolber.

### Lav og sælg afrikansk slik

Især i forbindelse med et markedsløb vil det være et hit at sætte børn til at fremstille afrikansk slik, som de kan sælge til de andre deltagere (hvis de ikke selv spiser det først).

### Mad

Bag majsbrødkager eller lignende.

### Majsstegning

På afrikanske markeder ser man altid kvinder sidde og sælge ristede majscolber. Dette er nemt at forberede og colberne er hurtige at riste. Derfor egner denne aktivitet sig godt til et markedsløb eller som afløser til kaffepausen under et eftermiddagsløb.

### Spaghetti/skumfidus-tårnbygning

Afrikansk bygningsværk og konstruktionsarbejde er noget helt andet end det, vi kender fra Danmark. Her er stilladser og el-hejs skiftet ud med hurtigt sammensatte stativer, som de afrikanske mænd balancerer rundt på, imens de arbejder. Vatterpas er heller ikke noget, man er vant til at se i Afrika – og hvorfor skal man også bekymre sig om, hvorvidt et tag er lige eller ej, så længe det holder regnen ude?

### Du skal bruge:

- En pakke spaghetti eller makaroni
- Et par poser skumfiduser.

Udlever en mængde skumfiduser og spaghetti-tænger til holdet. I løbet af en 5-10 minutter skal de så fremstille det højeste mulige tårn ud af disse "byggematerialer". Mål tårnets højde og udregn pointene til sidst, så det hold, der fremstiller det højeste tårn, får flest point.

### Genbrugsværksted

Genbrugsværkstedet indeholder aktiviteter, som sætter fokus på genbrug af affald - til fx legetøj. Mange børn rundt om i verden laver selv deres legetøj af affald, andre laver smykker. Ja, der kan laves alt ud af affald.

Man kan finde disse værkstedsopgaver under siden "Værkstedets ideer":

- Lav en bil af blikdåser
- Lav en bjældekrans
- Lav en bold
- Lav en kapselmand
- Lav en slangebøsse
- Lav en ståltrådsbil
- Lav et trillebånd.

Osv.



Foto: Martin Kristensen



# Mad

## Opskrifter på hovedretter

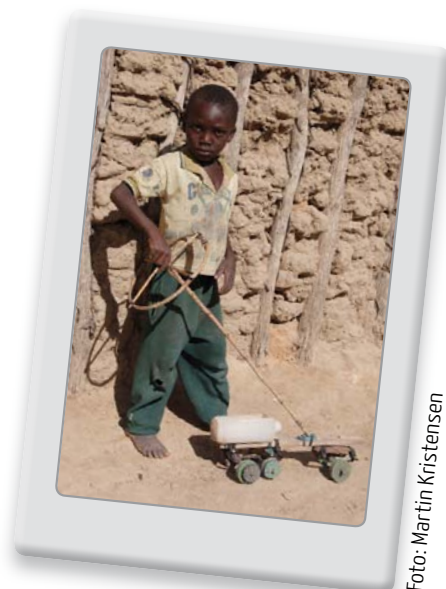
### Obe Adiye – Nigeria (kyllingegryde)

(Til 4 pers.)

1 kylling  
1-2 løg  
2 små dåser tomatpuré  
3 dl vand  
1 tsk cayennepeber  
1 tsk karry  
½ tsk ingefær, evt. Frisk – koges 20 minutter  
Salt  
Evt. champignon.

#### Fremgangsmåde:

Kyllingen renses, parteres og svitses sammen med løgene.  
Tomatpuré tilsættes sammen med vandet.  
Når kyllingen er mør, tilsættes de andre ingredienser.  
Jævnes og smages til efter behov.

### Tuwo – Nigeria

(Til 4 pers.)

1 l vand  
600 g majsgryn (ikke Maizena).

#### Fremgangsmåde:

Vandet bringes i kog.  
Majsgrynene tilsættes og der lægges låg på i ½ min.  
Med en flad grydeske æltes majsgrynene ud i vandet, indtil det bliver en sammenhængende grød.  
Den stive majsgrød er nu klar til servering.  
Tuwo kan også laves af jordnødder og yams. Det spises typisk to gange dagligt ved, at man former små

kugler med fingrene. Kuglerne kan dyppes i sovs, evt. med kød i.

### WAINA – NIGERIA

1 æg  
Salt og peber  
Rå kartofler.

#### Fremgangsmåde:

De rå kartofler skrælles og rives fint.  
Æg blandes i og det hele smages til med salt og peber.  
Massen formes til små flade bøffer, der steges på en pande.  
Serveres varme med the eller som dessert.

### Miya – Nigeria

(Til 4 pers.)

½ kg bønner, hvide eller brune  
2 løg  
4 tomater  
Karry, salt og peber  
Olie til stegning.

#### Fremgangsmåde:

Bønnerne sættes i blød i mindst 12 timer.  
Vandet hældes fra og bønnerne skylles.  
Bønnerne koges helt møre i vand med salt (op til 2 timer).  
Løgene hakkes og svitses på en pande i lidt olie og karry.  
Kort før servering tilsættes de svitsede løg og tomaterne.



### **Kikærtesuppe med oksekød og okra – Marokko**

160 g hakket oksekød  
7½ dl vand  
115 g kikærter (skal ligge i blød en nat over)  
1-3 løg  
100 g tomater + peberfrugter  
1 bouillonterning  
25 ml olie  
100 g hakket okra  
1 tsk potaske  
Peber  
Chilipeber.

#### **Fremgangsmåde:**

Kød og vand koges i en gryde i 20 minutter.  
Kikærter tilsættes og retten koger videre 15 minutter.  
Løg, peber, potaske, olie og bouillon tilsættes.  
Når kikærterne er møre, tilsættes okra.  
Retten koger videre i 3-5 minutter.  
Serveres med tuwo eller ris.

### **Festgryde**

(Til 4 pers.)  
500 g oksekød  
3 dl ris  
2 løg  
2 tomater  
4 tsk kardemomme  
Citronsaft  
Olie  
Salt.

#### **Fremgangsmåde:**

Skær kødet i meget små stykker.  
Svits løg og tomater sammen med kødet i olie.  
Tilsæt vand, så kødet dækkes og smag til med salt.  
Gryden bringes i kog og retten koger i 45 minutter.  
Tilsæt risene og den passende mængde vand samt citronsaft og kardemomme.

Lad retten koge under låg til risene er færdige – rør i gryden af og til.

### **Kebabs – Mellemøsten**

(8 stk.)  
100 g hakket oksekød  
1 skive oplødt franskbrød  
1 løg  
1 hvidløg  
20 g hakket syltet ingefær  
Grøn chili eller peber – snittes fint  
Hakkede korianderblade  
Paprika  
Karry  
Nelliker  
Kanel  
Salt.

#### **Fremgangsmåde:**

Det hakkede kød, krydderier, løg, hvidløg og korianderblade blandes.  
Vandet presses fra det oplødte franskbrød, som æltes sammen med det øvrige til de udgør en fast masse og brødet ikke længere kan skelnes.  
Massen deles i 8 dele, der trilles til kugler i hånden.  
Kuglerne frituresteges ved lav varme.  
Kebabs kan serveres til the eller i karrysovs med kogte ris til.

### **Majsgrød - Afrika**

(Til 6 pers.)  
1¼ l vand  
150 g majsgrøn  
Salt.

#### **Fremgangsmåde:**

Grøden laves ligesom havregrød og serveres varm.



### Tomatsuppe - Afrika

(Til 4 pers.)

1 l vand  
2 bouillonterninger  
1 løg  
1 fed hvidløg  
1 tsk paprika  
5 modne tomater eller en dåse tomater  
Olie  
Salt og peber.

#### Fremgangsmåde:

Hak løg og hvidløg fint og svits det i olie sammen med paprikaen.  
Skær tomaterne i stykker og tilsæt dem sammen med vandet og lad det koge op.  
Tilsæt bouillonterningerne og lad retten koge i 15-20 minutter.  
Smages til med salt og peber.

### Pseudo - Sierra Leone

2 dåser tun  
1 kg spinat  
3-4 kyllinge-bouillonterninger  
½ rød chili peber  
2-3 store løg  
Salt, peber, vand og olie.

#### Fremgangsmåde:

Hæld vandet fra tunfisken.  
Løgene svitses i olie sammen med tunfisk.  
Vand, bouillonterninger, spinat og chili tilsættes.  
Retten simrer 15 minutter og smages til med salt, peber og chili.  
Konsistensen skal afpasses med vand, så det bliver tykt som risgrød.

### Majspandekager - Afrika

(Til 6 pers.)

2 dl (100 g) fint majsmel  
½ dl (30 g) hvedemel  
1 knsp salt  
3 dl vand  
2 æg  
2 spsk olie til bagning.

#### Fremgangsmåde:

Pandekagedejen piskes sammen og hviler i en ½ time.  
Pandekagerne steges gyldne i olie på en stegepande (ca. 20 cm i diameter). Der bruges ca. 1 dl dej til hver pandekage.

### Dessert

I de fleste afrikanske lande spiser man ikke desserter, som vi kender til det. I stedet får man frugt. Herunder er der eks. på hvilke frugter, man ville spise i Afrika:

- Vandmelon
- Honningmelon
- Papaya
- Appelsin
- Bananer.

Skær frugterne i både, som passer til de personer, der skal spise dem.

I Afrika skal man putte frugterne i et bad med klorvand i 15 min, før de skæres ud. Dette gøres for at slå alle bakterier ihjel, derved undgår man at blive syg.



## Opskrifter på snacks og kager

### Chin chins – Nigeria (kage)

3 æg  
60 g sukker  
1¼ dl vand  
250 g mel  
2½ tsk bagepulver  
Vindrukerneolie til friturestegning.

#### Fremgangsmåde:

Æg og sukker piskes op.  
De øvrige ingredienser røres i.  
Olien varmes op, så den syder.  
Små klatter af dejen puttes i olien med to skeer.  
Chin chins skal steges, indtil de stiger op til overfladen og bliver lysebrune.

### Luksus chin chins – Nigeria (kage)

250 g mel  
50 g margarine  
35 g sukker  
1 knsp salt  
¼ tsk kardemomme  
25 g gær  
1 dl mælk  
½ dl lunkent vand  
½ æg  
Vindrukerneolie til friturestegning.

#### Fremgangsmåde:

Gæren røres ud i lunkent vand og mælk.  
De øvrige ingredienser tilsættes.  
Dejen hæver i ½ time og deles i 16 små boller.  
Olien varmes op, indtil den syder.  
De små boller puttes forsigtigt ned i den varme olie.  
Når chin chins stiger op til overfladen og er lysebrune, er de færdige.  
Serveres evt. med sukker.

### Mandazi – Nigeria (kage)

(20 stk.)  
3 dl lunkent vand  
50 g gær  
2 spsk honning  
200 g grahams- eller fuldkornsmel  
300 g hvedemel  
Olie til friturestegning  
Salt.

#### Fremgangsmåde:

Gæren opløses i vandet.  
De øvrige ingredienser tilsættes og æltes til en dej, der sættes til hævning - til den når den dobbelte størrelse.  
Dejen deles i små kugler eller terninger.  
Kuglerne frituresteges til de får en gylden farve.  
I Nigeria bages mandazi gerne i en pande langs med vejen i landsbyen eller på markedet.  
De spises både som morgenmad og som slik eller dessert.

### Ristede majscolber – Afrika (snack)

Et passende antal friske majscolber  
Et bål eller en grill  
Salt og smør.

#### Fremgangsmåde:

Tænd op i bålet eller grillen.  
Drys et fint lag salt over majscolberne.  
Majscolberne kan både lægges på en rist eller direkte i gløderne, det sidste er mest afrikansk, men kræver også mest overvågning – og at folk ikke er blegede af at spise lidt aske.  
Server med smør.  
Ristede majscolber bliver solgt overalt på markederne og langs landevejene i de afrikanske landsbyer.



### **Kosai – Fra Nigeria (bønnekager)**

7½ dl brune bønner  
2 løg  
1 tomat  
2 peberfrugter  
2-3 dl vand  
Olie til stegning.

#### **Fremgangsmåde:**

Bønnerne sættes i blød i 15 minutter, hvorefter skindet pilles af.  
De " nøgne " bønner køres igennem en kødhakker sammen med løg, peber og tomater.  
Vand røres i, så massen har en passende konsistens for at kunne hænge sammen i små klatter.  
Olien varmes op, så den syder omkring en ske eller en tændstik.  
Skefulde af bønnedej lægges forsigtigt ned i olien og koges, så de ligner æbleskiver.

### **Chai – Indien (the)**

(Til 10 pers.)  
2 l sødmælk  
1 l vand  
2 spsk Ceylon theblade  
1 tsk kanel, ingefær eller kryddernelliker  
4 hele peberkorn  
150 g lys farin eller perlesukker.

#### **Fremgangsmåde:**

Bring vandet i kog i en stor gryde.  
Hæld theblade, krydderier og sukker i gryden i nævnte rækkefølge og lad det koge under omrøring.  
Hæld derefter mælken i gryden.  
Lad theen koge op under omrøring.  
I Nigeria bliver man ofte budt på the, når man kommer på besøg i et hus. Theen serveres med kiks eller små krydrede stykker kød (kebabs).

### **Gyada – Afrika (saltede jordnødder)**

1 l afskallede jordnødder  
Vand  
Salt.

#### **Fremgangsmåde:**

En gryde vand med 2-3 spsk. salt bringes i kog.  
Jordnødderne hældes i og gives et hurtigt opkog.  
Med en hulske øses jordnødderne over på en bakke, hvor de tørrer godt.  
En gryde sættes over på halvt blus, hvori jordnødderne vendes til de er sprøde.

### **Gyada med sukker – Afrika (snack)**

4 dele jordnødder  
2 dele vand  
1 del farin.

#### **Fremgangsmåde:**

Alle ingredienser koges indtil vandet er fordampet.  
Herefter røres rundt til sukkeret smelter (ved lav varme).  
Når sukkeret er smeltet, røres der rundt til det er blevet fordelt jævnt omkring alle nødderne.  
Jordnødderne spredes ud på et fad.  
Når jordnødderne er kolde, kan de opbevares i et glas med låg.  
Mange børn i Nigeria laver dette jordnøddeslik og putter det i et stort fad, som de tager på hovedet og går rundt og sælger af.



### Flower cakes – Nigeria (kage)

(16 stk.)

250 g mel

50 g margarine

35 g sukker

25 g gær

½ dl lunkent vand

1 dl mælk

½ æg

Salt og kardemomme.

#### Fremgangsmåde:

Mel, salt, kardemomme og sukker blandes.

Margarine smuldres i.

Gæren røres ud i det lunkne vand og tilsættes sammen med mælk og æg.

Ekstra mel tilsættes, indtil dejen slipper.

Dejen hæver ½ time, hvorefter den skæres i stykker på størrelse med en femkrone og koges i vindrukerneolie.

Serveres varm med dyppelse som "Hot peppersoup".

### Hot peppersoup til flowercakes – Nigeria

½ l olie

1 kg løg

Chilipeber

Salt

Flåede tomater

Bouillonterninger.

#### Fremgangsmåde:

Alle ingredienserne blandes sammen og koges.

Serveres som dyppelse til flowercakes eller chin-chins.

### Makalaer – Central Afrika (Kage)

2 æg

50 g Sukker

1 dl vand

2 knsp salt

Ca. 300 g. mel

2 tsk bagepulver

Olie til kogning af makalæerne.

#### Fremgangsmåde:

Æg, sukker, vand og salt røres sammen.

Mel og bagepulver blandes og røres i dejen.

Olien varmes op i en gryde.

Med en spiseske tages en klump af dejen – lægges forsigtigt i den varme olie, til klumpen er lysebrun.

Makalaen tages op med en hulske og lægges på en tallerken med bagepapir eller køkkenrulle.

Makalaen kan spises kold eller varm og evt. med flormelis til.

### Ful-Sudani – Egypten (snack)

100 g usaltede jordnødder

1 æggehvite

1 knsp salt

160 g sukker

1 tsk vaniljesukker

Bagepapir.

#### Fremgangsmåde:

Rist jordnødderne let i ovnen under grillen (eller på en tør plade).

Hak jordnødderne.

Pisk æggehvite og salt sammen til det er helt stift.

Drys sukker og vaniljesukker i, og pisk igen til æggehvitemassen er helt sej og stiv.

Vend jordnødderne i æggehvitemassen med en ske.

Læg bagepapir på en bageplade.

Smør bagepapiret med lidt olie eller smør.

Sæt med 2 teskeer dejen som små toppe på bagepapiret med lidt afstand imellem.

Bages i forvarmet ovn ved 180° på nederste ribbe til de er lysebrune (ca. 7 minutter).

Tag pladen ud og læg jordnøddemakronerne til afkøling på en bagerist.





## Sund mad

### Sund mad - drama

(Dramastykke omkring oplysning om mad).

Optrin for 10 – 12 personer som fordeler sig på disse karakterer:

- Malam Buba er en landmand med 3 koner.
- Hawa er kone nr. 1.
- Ruth er kone nr. 2
- Ester er kone nr. 3.
- 3-6 børn.
- Kliniklederen.
- Malam Audu.
- Fortælleren.

Introduktion:

Optrinnet her er brugt i sundhedsundervisningen i Nigeria. I stedet for et langt foredrag om, hvordan man spiser sundt, er sundhedspersonalet gået ned på markedet, hvor de spiller stykket for dem, der er på indkøb.

*Fortæller:* "Malam Buba er en rig og dygtig landmand med 3 koner og mange børn. Han dyrker mange forskellige ting på sine marker, og han kan vældigt godt lide at gå på marked, så han er afsted til næsten alle de lokale markeder."

### Scene 1

*Malam Buba:* (til sine koner): "Jeg tager på marked. I må tage durrakorn og kukablade, men I må ikke røre risene, bønnerne, jordnødderne eller majsene. De skal sælges, så vi kan få mange penge for dem."

*Fortæller:* "Malam Buba går og konerne går i gang med at male korn og kukablade i en morter. Maden laves over 3 sten og serveres for børnene."

*Børnene:* Spiser maden og bagefter klager de sig: "Åh, jeg har ondt i maven. Det gør ondt!"

*Kliniklederen:* (Kommer ind): "Men hvorfor græder børnene sådan?"

*Hawa (1. kone):* "De har fået durra med kukasovs."

*Kliniklederen:* "Hvad fik de så i går?"

*Hawa:* "Da fik de det samme."

*Kliniklederen:* "Giver I dem aldrig andet?"

*Hawa:* "Nej."

*Kliniklederen:* "Det er da kedeligt. For, ser I, det er meget nødvendigt, at vi spiser forskellige ting – særligt for at bygge vores krop op."

*Ester:* "Det vidste vi ikke. Tror du da, at børnene ville holde op med at have ondt i maven, hvis vi gav dem forskellig slags mad hver dag?"

*Kliniklederen:* "Ja, det tror jeg helt bestemt. I kan se, at jeres børn er ved at få rødt hår og store maver. Ham derovre har hævede ben!! Og de har alle tynde arme!! Det betyder alt sammen, at de får forkert kost."

*Kliniklederen:* "Hvis I begynder at give dem bønner eller jordnødder eller æg eller fisk eller kød hver dag og ikke kun durrakorn med kukasovs, så vil de blive raske og sunde." (Kliniklederen går)

*Konerne:* Diskuterer, hvad kliniklederen har sagt.

*Børnene:* Klager sig.

*Malam Buba:* (Kommer ind): "Sikke et spektakel!! Kan I da ikke få de børn til at tie stille!"

*Konerne:* Tysser på børnene.

*Alle:* Går til ro (Manden for sig selv; konerne hver med deres (mindre) børn).

### Scene 2

*Fortæller:* "Næste dag!"

*Malam Buba:* (Til sine koner): "Jeg tager på marked i Loko. Husk nu, at I kun må tage durrakorn og kukablade."

*Hawa:* "I går havde vi besøg af kliniklederen oppe fra landsbyen. Han sagde, at vi skulle give børnene jordnødder, bønner, æg, fisk eller kød hver dag, så de kunne blive sunde og raske."

*Malam Buba (Rasende):* "Hvad er nu det??? Lukker I fremmede mænd ind, når jeg ikke er hjemme?? Han skal ikke blande sig i, hvad man skal gøre i mit hus!!!



I gør, som jeg siger!! Og for fremtiden lader I være at lukke fremmede ind og lytte til dem!" (Han går).

*Ruth (2. kone):* "Hør, børnene har stadig ondt i maven. De græder. Hvis vi bare tager en lille smule bønner og jordnødder til deres mad, så opdager deres far det nok slet ikke. Så kan vi jo se, om det hjælper."

*Hawa og Ester:* "ja lad os prøve!" (De går i gang med madlavningen som i går, men tager lidt bønner og lidt jordnødder sammen med kukabladene. De giver maden til børnene, som spiser med god appetit.)

### Scene 3

*Fortælleren:* "En uge efter!"

*Malam Buba* (kigger i kornbeholderne, bliver rasende og råber): "Koner, kom!!! Kom lige her!!!"

*Konerne* (kommer): "Hvad er der?"

*Malam Buba:* "Hvad har I gjort med mine jordnødder og mine bønner?? Har jeg ikke sagt, at I ikke må røre dem?"

*Hawa:* "Jo, men har du ikke lagt mærke til, at før havde børnene altid ondt i maven??? Kliniklederen sagde, at det var, fordi de ikke fik varieret kost. Og så syntes vi bare, vi ville prøve, om det var sandt. Og du kan jo se, at de ikke længere har ondt i maven."

*Malam Buba:* "Har jeg ikke sagt, at I skal gøre, som jeg siger, og ikke høre på fremmede!!! I lader mine bønner og jordnødder være. De skal sælges, så vi kan få penge. Nu tager jeg til marked i Loko. Og jeg skal nok opdage, hvis I ikke gør, som jeg siger!"



Foto: Martin Kristensen

### Scene 4

*Fortælleren:* "På markedet er der en bod med bananer, appelsiner og meloner. En anden med forskellige grøntsager og en tredje med stegte kødstykker på spid."

*Alle* (råber op for at skaffe købere): "Kom og køb. Her er dejlige bananer. 5 for en 10'er."

*Fortæller:* "Malam Buba er gode venner med ham, der sælger kød."

*Malam Buba:* "Goddag, Malam Audu. Jeg vil gerne have nogle kødstykker – ligesom jeg plejer. Man bliver jo sulten. Ja, og så er der så meget vrøvl med mine koner for tiden. De er ret så besværlige. De har hørt på ham kliniklederen fra vores landsby, og han har sagt, at det ikke er godt for børnene at få durra og kukasovs hver dag. De skal også have enten bønner eller jordnødder eller æg eller kød eller fisk. Sådan noget luksus pjat!! Det har jeg også sagt til konerne."

*Malam Audu:* "Jamen, Malam Buba, jeg tror nu, det er rigtigt! Efter at vi er begyndt at give vores børn forskellig slags mad, har de det meget bedre. De er faktisk ikke længere syge med mavepine."

*Malam buba:* "Mener du det?"

*Malam Audu:* "Ja, jeg tror, du skulle prøve at købe noget kød til dem."

*Malam Buba:* "Jamen så prøver jeg det."

### Scene 5

*Fortæller:* "Hjemme igen."

*Malam Buba* (til sine koner): "Koner, kom! Her er noget kød til middag. Og så må I for resten godt bruge af alle beholderne."

*Konerne* (bliver glade).

*Børnene* (danser rundt om deres far): "Juhu!"

Slut



# Leg og spil

## Nigeriansk spil

### Kammandeken

#### Forhistorie:

Når man leger i Nigeria, hører der altid en lille historie til legen. Dette er historien om et hulepindsvin, som gerne ville lære at flyve. Da hulepindsvinet en dag mødte en fugl, tog det mod til sig og spurgte fuglen, „ hvordan det kunne lære at flyve. ”Lær en remse”, sagde fuglen: ”Kammandeken deken deken de” – og tæl herefter til tre: Daya, biyu, uku. (Udtales: 1: Daja, 2: Biju, 3: Uku. Kammandeken betyder: Ligesom fuglen)

Hulepindsvinet gik straks i gang med at lære remsen. Det lykkedes dog ikke for hulepindsvinet at lette sig fra jorden. Det havde ellers prøvet både at hviske remsen, sige remsen langsomt og hurtigt, gøre stemmen dyb, sige som en mus osv.

Heldigvis mødte det endnu engang fuglen, der gav et råd: ”Prøv at råbe så højt du overhovedet kan, så alle fuglene i hele verden kan høre dig”.

Det gjorde hulepindsvinet – og så fløj det!!!

#### Selve legen:

1. Alle deltagerne sidder i en rundkreds på knæene og med håndfladerne på gulvet foran sig, så fingrene peger ind mod hinanden.
2. Fortælleren siger remsen, mens han bøjer armene ned (som ved armbøjninger). Han går ned i alt fire gange. Første gang på deken i kammandeken.
3. Resten af deltagerne gentager efter fortælleren.
4. Pkt. nr. 2 og 3 gentages.
5. Nu tæller alle i kor til 3 på Hausa, alt imens man langsomt kommer op at sidde (stadig på knæene).
6. Alle prøver at flyve ved at baske med armene, men

det lykkes ikke og man falder ind i kredsen. (Alle har stadigvæk knæene på jorden).

Fortælleren finder forskellige måder at sige remsen på, men først da alle skrider remsen, lykkes det at rejse sig op, baske med armene og flyve.

En utrolig sjov og aktiv leg som kan bruges til alle børn, der elsker at få lov til at skride.

## I- og U-landsspil

### Handelsleg (Om U-lande og I-lande)

Formålet med denne handelsleg er at vise, at den rige verden og U-landene er gensidigt afhængige af hinanden. U-landene har råstofferne, mens de rige lande har redskaberne og fabrikkerne. De to grupper må handle med hinanden, hvis de skal forbedre deres situation. Men af spillet vil det også fremgå, at U-landene starter fra en dårlig forhandlingsposition.

#### Deltagere:

Alder: 12 – 70 år Antal: 15 – 50

Inddeling i fem grupper: 2 industrilande – 3 U-lande (U-lande-grupperne må gerne være lidt større end I-lande-grupperne).

#### Spilleregler:

Grupperne får tildelt:

*Industrilande:* 2 sakse, 2 linealer, 1 vinkelmåler, 1 passer, 1 limtube, 3 blyanter, 1 ark hvidt A4 papir og 15 stk. 100 kr. sedler (af papir).

*U-lande:* 1 blyant, 10 ark hvidt A4 papir, 1 ark farvet A4 papir, 5 stk. 100 kr. sedler (af papir).

Disse forskellige dele repræsenterer en værdi, som dog godt kan være forskellige fra deres handelsværdi.

#### Købsværdier:

Saks - 300 kr. Lineal – 100 kr. Vinkel – 100 kr. Pas-



ser – 300 kr. Limtube – 300 kr. Blyant – 50 kr. Hvidt A4 papir – 100 kr. Farvet A4 papir – 500 kr.

### **Sådan starter I:**

Grupperne placeres ved 5 borde. Hver af grupperne udnævner en handelsmand, som får et armbind på. Han må tage kontakt med de andre handelsmænd eller direkte med de enkelte grupper, og han er den eneste, som må forlade bordet.

Det gælder nu om for grupperne at producere papirsymboler, se forslag til disse nedenfor. Disse symboler repræsenterer industrivarer og kan kun laves ved hjælp af saks, passer, lineal m.m. (må ikke rives ud). Da hver gruppe kun har nogle af de materialer og redskaber, som er nødvendige for at producere industrivarer, må de handle med hinanden for at kunne igangsætte produktionen. Det er helt op til de enkelte grupper at fastsætte handelspriserne på såvel redskaber som papirark. Det kan også lade sig gøre at leje redskaber ud for et vist antal minutter, men dette skal i så fald nedfældes på en udlejningskontrakt, som overdrages til overdommeren. Alle tvivsspørgsmål, som måtte opstå under spillet, afgøres af overdommeren. Efter tre kvarter stoppes spillet. De færdige - industrivarer – skal godkendes af overdommeren, inden de kan tælles med ved den samlede opgørelse over gruppens værdier. Derpå lægges værdien af – industrivarer -, redskaber og papir sammen, og det tal, man når frem til, sammenlignes med værdien af de materialer, gruppen havde fra starten for at se, om der er sket fremgang.

### **Lederinstruktion:**

1. Bed alle deltagerne om at aflevere, hvad de selv måtte have af blyanter, saks, papir m.m.
2. Del deltagerne ind i fem grupper, således at de tre grupper, som skal være U-lande, bliver de største.
3. Giv de enkelte grupper navne (fx England, Frankrig, Indien, Nigeria og Peru) eller lad grupperne selv finde frem til, hvilken nation de vil repræsentere.

4. Forklar, hvad spillet går ud på, og giv om muligt en kopi af industrivarerne. Hvis ikke dette er muligt, må du lave en stor plakat med papirsymbolerne og med angivelserne af de rette mål, så grupperne kan se, hvad de skal lave.

5. Understreg at der ikke må snydes eller bruges vold.

6. Uddel materialerne og sæt legen i gang.

7. Overvåg omhyggeligt legen, og husk du fungerer som overdommer. Gentag om nødvendigt, at de symboler, som er revet ud af papiret, ikke vil kunne passere kontrollen bagefter, og at det derfor kun er spild af papir.

8. Når legen stoppes, beder du grupperne om at opregne værdien af deres redskaber og papir, og samtidigt går du rundt og kontrollerer industrivarerne. Først når du har godkendt industrivarerne (fx med en påtegning), må de tælles med.

9. Den gruppe, som sidder med de fleste værdier, har vundet.

Hvis du imidlertid finder, at det vil være uheldigt at give legen dette konkurrencepræg, kan du bede grupperne om kun at sammenligne med deres eget udgangspunkt, idet du forklarer, at formålet i den "rigtige verden" ikke er at vinde, men at forbedre levevilkårene. Første gang, du bruger denne handelsleg, vil det nok være nemmest at følge disse anvisninger, men ellers vil der være mulighed for at tilpasse og ændre spillet, så det passer bedre til den enkelte situation. Fx kan du

1: Udvide antallet af lande.

2: Uddele flere råvarer midt i legen, hvis de er sluppet op (begrundelse: FN fordeler havbundens råvarer)

3: Lade landene udpege diplomater, som kan samles i et "FN" og drøfte handelsbetingelser og U-landsbi-stand.

Legen bør følges op af en lille diskussion, hvor man fx kan stille følgende spørgsmål:



1. Hvorfor gik det bedre for nogle grupper end for andre?
2. Var der grupper, som fandt sammen i et samarbejde, og fik de noget ud af det?
3. Var spillet "fair"?
4. Kan du se paralleller mellem reglerne i dette spil og den virkelige verden?

#### Materialer:

- 4 sakse
  - 4 linealer
  - 2 vinkelmålere
  - 2 passere
  - 2 limtuber
  - 9 blyanter
  - 32 ark hvidt A4 papir (gerne svær kvalitet)
  - 3 ark farvet A4 papir
  - 45 stk. 100 kr. sedler (af papir)
- Et lokale med helst 5 borde og plads til en vis trafik mellem bordene.

#### Papirsymboler (industrivarer)

Papirsymboler i hvidt papir:

- Ligebenet trekant med målene 6 cm. x 6 cm. x 6 cm. Værdi: 30 kr.
- Vinkelret trekant med målene 6 cm. x 10 cm. Værdi: 50 kr.
- Cirkel med en radius på 5 cm. Værdi: 200 kr.

#### Papirsymboler i hvidt og farvet papir

- Hvid firkant med målene 12 cm. x 12 cm. x 12 cm. x 12 cm. Farvet firkant med målene 8,5 cm. x 8,5 cm. x 8,5 cm. x 8,5 cm. Lim den farvede firkant oven på den hvide. Men hjørnerne på den farvede skal sidde på midten af den hvides sider. Værdi: 800 kr.
- Hvid trekant med målene 6 cm. x 6 cm. x 6 cm. Farvet cirkel med en radius på 5 cm. Hvid cirkel med radius på 7,5 cm. De to cirkler limes oven på hinanden, så de har samme centrum og den hvide trekant limes oven på den farvede cirkel, så de har samme centrum. Værdi: 1500 kr.

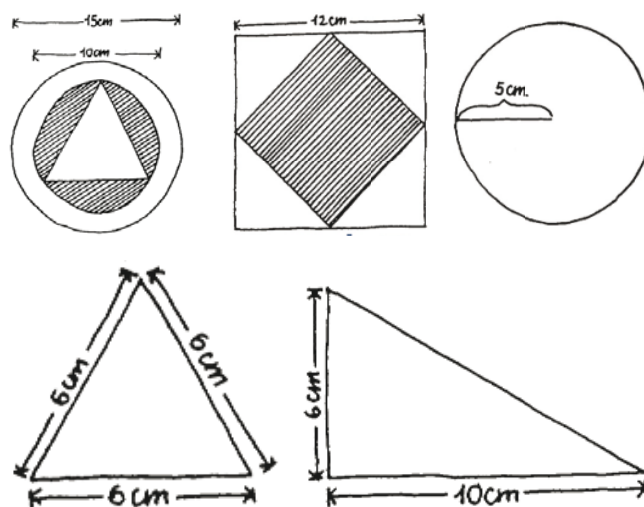

## Afrikanske spil

### Yoté for 2 pers

Yoté spilles overalt i Vestafrika, og i Nigeria ser man både voksne og børn spille Yoté. Det spilles af to personer, men ofte er de to omringet af mange tilskuere, som følger med i spillet. Det er såre let at etablere. I fast lerjord eller vådt sand laver man fem rækker med seks huller i hver. Brikkerne er småsten, kugler, ærter eller pinde.

#### Materialer:

- 12 småsten
- 12 pinde eller farvede kugler
- En sandkasse – lerjord – eller en plade af ler med huller i.

#### Spilleregler:

To spillere råder over 12 brikker eller små træpinde, småsten eller lignende. Hver spiller forsøger at slå sin modstanders brikker. Den spiller, der har stene, begynder spillet med at lægge en sten i et vilkårligt hul. Den anden spiller anbringer en af sine pinde i et andet hul. Der kan kun anbringes en brik ad gangen. En spiller behøver ikke at anbringe alle sine brikker, før han begynder at flytte dem, han allerede har anbragt. Han kan holde nogle i reserve til senere i spillet.



Brikker kan flyttes et felt i en lige linje – ikke diagonalt – og kun til et tomt hul. Man rykker en gang og så er det modstanderens tur.

En spiller kan slå sin modstanders brik ved at springe over den og fjerne endnu en af modstanderens brikker efter eget valg. Derved mister modstanderen 2 brikker i spillet. Brikkerne, som man mister, kan ikke komme med i spillet igen. Spillet er slut, når en spiller ikke har flere brikker.

### Bridgi for 2 pers

Skrab jord eller sand sammen til en lille flad og kvadratisk forhøjning. Med en finger prikkes 9 huller i kvadratet, ligesom kryds og bolle.

1	2	3
4	5	6
7	8	9

Fra hver af to forskelligt farvede planter eller træsorter brækkes 4 små pinde. Hver af de to spiller anbringer nu sine 4 pinde i 3 huller (2 pinde i et hul) (man kan også bruge forskellig farve/slags spillebrikker). Herefter skiftes spillerne til at flytte en af sine egne pinde. Pindene kan flyttes et hul i lige linje - ikke diagonalt - og kun til et tomt hul. Når den ene spillers fire pinde er "låst fast", har spilleren tabt. Point til vinderen fordeles efter følgende tabel, ved spillets slutning:

Tomt hul i kant	1 point
Midterste hul tomt	6 point
2 tomme huller	12 point

1 point til	6 point til	12 point til

Eksempler på slutstilling:

### Darah

Darah spilles af to personer. Der skal bruges et kvadratisk felt med 25 huller i fem rækker, samt 10 små pinde af en slags og 10 af en anden slags.

∅	∅	0		
0	∅	∅	0	
0	0	∅	∅	0
		0	∅	∅
∅	0	∅	0	0

### Sådan spiller I:

Hver spiller råder over 10 ens pinde og forsøger at anbringe 3 af disse på en ret linje i spillepladens huller. Rækken med 3 pinde må ikke gå diagonalt og pindene skal være placeret i nabohuller. På skift placerer deltagerne en pind ad gangen i frit valgte huller. Når de ti pinde er brugt op, flyttes rundt på de allerede anbragte pinde. Pindene kan flyttes et hul i

∅	∅	0		
0	∅	∅	0	
0	0	∅	∅	0
∅	0		∅	∅
	0	∅	0	0



en lige linje (ikke diagonalt) og kun til et tomt hul. 3 pinde på række giver lov til at fjerne en af modspillerens pinde. Undlades det at benytte en chance for at placere 3 pinde på række, fjerner modstanderen den pind, der kunne have været 3. i rækken. Spillet er naturligvis afgjort, når taberen kun har 2 pinde tilbage i spillet.

Eksempler på spilleplade:

Alle brikker er blevet fordelt og spillet kan nu gå i gang.

Spiller 0 har nu 3 på stribe og må fjerne en af modstanderens brikker. Den fjernede brik må ikke komme med i spillet igen.

### Syv-sten

Spilles af 2 personer. Der skal bruges 14 små sten. Stenene fordeles mellem spillerne.

### Sådan spiller I:

For at finde ud af hvem der skal starte, kaster man sine sten op i luften og griber dem med håndryggen. Tæl hvor mange, der ligger på håndryggen. Den, som griber flest, begynder. Man samler sine sten på jorden og kaster en sten op i luften, så skal man samle en anden op og gribe den, man har kastet. Igen kastes en sten op, denne gang samler man to op... og sådan forsætter man indtil alle 7 er i hånden eller man ikke når at samle stenene op. Tæl antal sten i alt i hånden. Man kan altså max nå at samle op 3 gange.

Modspilleren skal nu se, om han kan få ligeså mange i hånden.

Man kan evt. have flere sten at samle op af.

### Kalaha

Kalaha er et ældgammelt egyptisk spil. Man har fundet kalahaspil lavet af ler med små tilfældige sten og man har fundet smukt udskårne spil i udenlandske træsorter/stenarter.

### Materialer:

36 kugler

En spilleplade med 2 målfelter og 12 spillefelter.

### Spilleregler:

Spillet består af 12 spillefelter og 2 målfelter, i hvert spillefelt er der 6 kugler. Hver spiller har 6 spillefelter og 1 målfelt, spiller 1 starter med at samle alle kuglerne i hul op i hånden, og fra hullet (mod uret) lægger en kugle, indtil der ikke er flere kugler i hånden. Ender den sidste kugle i et felt, hvor der i forvejen er kugler i, skal man tage alle de kugler, der ligger i feltet og fortsætte rundt. Ender den sidste kugle i et felt hvor der ikke er kugler i, er det modstanderens tur. Man lægger aldrig en kugle i modstanderens målfelt! Ender en kugle i den modsatte spillers målfelt, skal han sige Kalaha inden spiller 1 når at fjerne den igen. Når man dette, skal kuglen blive liggende. Ender den sidste kugle i ens eget målfelt, får man en tur mere. Vinderen kåres, når der ikke er flere kugler i spillelterne.

Der findes også et andet sæt regler, hvor man ikke blot suser rundt om brættet.

Man starter som ovenfor med 6 kugler i hvert felt. På skift tager man alle kuglerne i sit eget felt og lægger en i hvert felt- inklusiv eget målfelt. Ender den sidste kugle i ens eget målfelt, får man en ny tur. Ender sidste kugle i eget tomt felt, må man tage alle kuglerne i modstanderens felt overfor og placere i ens eget målfelt. Derefter er turen slut.

Spillet slutter, når alle felter på en side er tomme.

Den der stadig har kugler på egne felter, tager disse og putter dem i eget målfelt.

Vinderen er den, der har flest kugler i målfeltet.



# Sang og musik

## Sange

### Dunja mai dadi ce - Hausa-sang (Nigeria)

Mel.: "Dejlig er jorden"

1. Dunja mai dadi ce  
Sama ne da daraja  
Haji a ean da murna ne.  
Mulkokin duniya  
Mina ta ratsewa  
Wakokin yabo mu key yi.

2. Wokatai za su so  
Wucewa za su yi  
Tsararaki za su bi juna.  
Murya ta sama  
Ba za ta dena ba  
A cikin wakar hjimmu.

3. Can cikin gona ce  
Tara na malaika  
Sun fara raira wakar nan.  
Murna salama  
Sun jido duniya  
Domin an haifi Mai ceto.

### Zo, ku ji umarnin Yesu - Hausa-sang (Nigeria)

Mel.: "Give me that old time religion"

1. Zo, ku ji umarnin Yesu X3  
Sai mutane duk su ji  
Yesu za ya taimake  
Har mutane duk su ji.

2. Za mu ba da labari  
Har mutane duk su ji  
Yesu za...

3. Za mu hau cikin dutse  
Har mutane duk su ji  
Yesu za...

4. Za mu komo da murna"  
In mutane duk sun ji  
Yesu, za...

### Uba mu yabe ka - Hausa-sang (Nigeria)

Mel.: "Fader du har skabt mig [kanon]

1. Uba mu yabe ka  
Muna bak a kammu  
Muna son ka.

2. Yesu mu yabe ka  
Muna bak a kammu  
Muna son ka.

3. Ruhu mu yabe ka  
Muna bak a kammu  
Muna son ka.

På dansk:

1. Fader, du har skabt mig,  
Livet mit jeg gi'r dig.  
Tag mig, brug mig!

2. Jesus, du har frelst mig,  
Livet mit jeg gi'r dig.  
Tag mig, brug mig!

3. Helligånd, kom styrk mig,  
Livet mit jeg gi'r dig.  
Tag mig, brug mig!

Gregers Lundh

(N.B. Denne sang skal synges som kanon (3 hold))





## Instrumenter

### Guitaren

Kan laves af en plastikmadkasse med 4-5 elastikker omkring. En lukkeclips fra rugbrødsposen kan bruges som plekter.

### Rasle

En lædersnor med bjælder.

### To engangsbægre

Med ris eller småsten sættes sammen med fx tape.

### Tromme

I stedet for en afrikansk TULY, der er lavet af ler, kan du bruge en tom eddikedunk.

### Rytmepinde

Som rytmepinde låner du et par trægrydeskeer.



Foto: Martin Kristensen



# Historier fra Afrika

## Yakubu fortæller om sit land

*I denne historie møder du Yakubu (udtales: Jakúbu). Yakubu kommer fra et land, der hedder Nigeria. Nigeria ligger i Afrika. Yakubu vil gerne fortælle dig om de ting, han ser i sit land.*

*God rejse!*

"Sannu – kana lafiya?"

"Nå, forstår du ikke, hvad jeg siger?"

Jeg ville ellers bare hilse på dig på den måde, vi gør i vores land. "Sannu" – det betyder "goddag", og "kana lafiya?" betyder "har du det godt?"

Jeg hedder Yakubu og bor i Nigeria - et stort land i Afrika. Vores by hedder Yola. I mange år har danske missionærer fra Mission Afrika arbejdet her hos os. Vores land er meget forskelligt fra jeres, og det vil jeg fortælle om i denne historie.

Yola er en stor by, og folk tjener penge ved at handle eller arbejde på kontor. Nogle arbejder som tjenestefolk hos de rige. De fleste mennesker bor i firkantede huse med bliktag. Rundt om husene er der et hegn af flettede måtter eller en høj mur. Øverst på muren kan der være glasskår for at holde tyvene væk. De rige har også en vagtmand, der sidder ved porten.

Vi sover inde, men ellers er vi på gårdspladsen det meste af tiden. Min mor laver mad udenfor på et bål. I vores hus har vi elektrisk lys og TV, men vand skal vi hente fra vores fælles vandhane. Når jeg har fyldt spanden helt op, bærer jeg den hjem på hovedet.

Min søster Lydia fejer vores gårdsplads hver morgen. Hun tegner fine mønstre i sandet med kosten. I

køkkenhaven dyrker vi jordnødder. Dem elsker jeg at spise, men så skal jeg også hjælpe med at hakke ukrudtet væk.

Jeg har mange legekammerater. Når det er meget varmt, sidder vi bare og snakker sammen, men ellers finder vi nogle ting at lege med. Et gammelt cykelhjul kan man trille med, og nogle små sten bruger vi til et spil. Vi spiller tit fodbold, og når vi ikke kan få en rigtig fodbold, laver vi én af gamle klude eller cykelslanger.

Det sker, at min mor kalder på mig, og så må jeg skynde mig at komme, for der er nok noget, jeg skal gøre for hende.

Både Lydia og jeg og alle vores kammerater går i skole, så vi er mange derhenne. Derfor er der heller ikke altid plads til os inde i klasseværelset, og nogle må sidde udenfor under det store træ.

I skolen lærer vi at læse og regne, men vi skal også sørge for, at der er pænt fejlet både inde og ude, for der skal da være ordentligt i skolen, ikke også?

Vi skal se pæne ud i tøjet, når vi er i skole. Derfor har pigerne ens kjoler på og vi drenge stiller op uden for skolen i vores uniformer.

Den dag i ugen, jeg bedst kan lide, er søndag. Da står Lydia og jeg tidligt op. Vi vasker os og tager vores fine tøj på. Vi skal i søndagsskole. Når søndagsskolen er forbi, er det de voksne tur til at komme i kirke. De små børn følges med deres forældre, men



ellers er der ikke plads til børnene. Til gudstjenesten fortæller præsten om Jesus, hvordan han hjalp mennesker, der var syge eller kede af det. Da min lillebror blev døbt, var jeg med i kirke. Præsten sagde, at Jesus elsker alle børn, og at vi altid må komme til ham.

Min mor synger med i kirkekoret. Hun spiller på en tromme, der ligner en krukke.

I Yola, hvor vi bor, er der et hospital. Da jeg var lille, boede vi i en landsby, hvor kirken havde en klinik. Der gik vi hen, hvis vi var syge. På klinikken var der ingen læge, men der var en mand, som havde lært at behandle de sygdomme, vi tit fik. Når jeg havde dårlig mave, fik jeg nogle piller, som jeg skulle tage to af hver dag i en uge.

Jeg kan huske, at der var engang, hvor mange børn fik mæslinger og nogle døde. Der var ingen i vores familie, der blev smittet, for vi var blevet vaccineret. Hvis folk i landsbyen bliver meget syge, må de tage til hospitalet i en af de større byer. Og der kan være langt.

I Nigeria bor der mange forskellige slags mennesker, der taler hver deres sprog. Lige uden for Yola bor der fulaner. De er nomader; det betyder, at de ikke bor et bestemt sted, men hele tiden flytter rundt med deres kvæg. Hver dag går kvinderne til markedet med mælk i store kalabasser. De tjener penge ved at sælge mælken. Der er næsten ingen fulaner, der går i kirke, da de ikke tror på Jesus. De er muslimer. Mange fulaner går med små ting om halsen, som de tror kan hjælpe og beskytte dem. Det kalder man for amuletter. Vi tror, at det er Jesus, som kan hjælpe os. Det må vi også fortælle fulanerne.

I vores by har vi bygget en ny kirke med plads til over 1000 mennesker. Ved siden af er der kommet

en ny og stor søndagsskolebygning. Den gamle kirke var blevet for lille, for der er mange mennesker, som gerne vil høre om Jesus. Min far vil gerne lære mere om det, der står i Biblen. Derfor læser han hver dag i en bog, der fortæller om Jesus og hans liv. Engang

**Fakta:**

*Kalabas: Modne frugter af flaskegræskar og kalabastræ. De tørrede, træagtige frugtskaller anvendes mange steder i troperne som drikkekar, skåle, flasker, æsker, piber, musikinstrumenter, skeer m.m. og er ofte smukt dekorerede.*

imellem mødes han med andre, som læser den samme bog. De snakker om, hvad de har lært. Når de er færdige med en bog, kan de købe en ny, så de kan lære endnu mere. I andre byer læser folk også disse bøger. På denne måde får mange mennesker lært mere om Jesus.

Nå, jeg løber nu. Vi ses en anden gang. – Hej, hej!

**Hyrdedrengen Musa**

Midt i Afrika - i et land, der hedder Nigeria, bor hyrdedrengen Musa. Det er ikke til at sige nøjagtigt, hvor han bor, for Musa og hans familie flytter flere gange om året. Når vi har vinter i Danmark, har de tørtid, og så bor familien på sandbanken ved den store flod. Når regnen kommer i maj, flytter de ind i landet. Musa er 12 år, og det er hans arbejde at gå ud med kvæget og finde vand og græs. Der er over 100 køer – og desuden får og geder. Musa vågner, inden det bliver lyst. Til morgenmad spiser han en ordentlig portion grød, for han får ikke mad igen, før



han kommer hjem med kvæget sidst på eftermiddagen. I tørtiden må Musa gå langt omkring. Der er ikke græs, og de fleste vandhuller er udtørrede. Heldigvis kan han følges med sin lillebror, Isa. Isa er 5 år, men han er gammel nok til at passe fårene og gederne. Musa og Isa ser sig godt for. I græsset er der slanger, der bider, hvis man træder på dem. På vejene, som de skal over, kører bilerne meget stærkt, så det kan ske, at en ko bliver kørt ned.

Hjemme på gårdspladsen sidder Musas far. Han har i mange år været hyrde, men nu har Musa og hans brødre overtaget det arbejde. Musas storebror Sa'adu skal snart giftes. Det er far, der har bestemt, hvem der skal være Sa'adu's kone. Den nye høvding blev valgt sidste år, og det var Musas far og nogle andre mænd, der bestemte, hvem det skulle være. Før var det Musas farfar, der var familiens overhoved. Han er gammel nu og sidder det meste af dagen og læser i Koranen, muslimernes hellige bog.

Musa og hans brødre er taget af sted med kvæget, og nu gør kvinderne sig klar til at gå til markedet for at sælge mælk. Mælken hældes i store kalabasser, som de hjælper hinanden med at løfte op på hovedet. Vejen kan godt være lang, men når de kommer forbi en landsby, går de fra hus til hus for at sælge mælk. I et af husene bor der en mor, som snart skal føde. Hun vil gerne have en skål mælk hver dag, så hendes barn kan blive stærkt og sundt. Musas mor håber, at der bliver råd til at tage bussen hjem fra markedet. Eller måske er de så heldige at komme op og køre på ladet af en lastbil!

På markedet sætter kvinderne sig under et stort skyggetræ. Musas mor har et bestemt sted, hvor hun sætter sig med den store kalabas med mælk foran sig. Her møder hun andre kvinder, som også kommer for at sælge mælk, og så går snakken. Når Musas mor har fået udsolgt, har hun tjent penge, så

hun kan købe mad. Hun køber korn til grød – og løg og grøntsager til en sammenkogt ret. I dag skal hun også have sæbepulver og tændstikker. Kvinderne kigger ind i boderne med de flotte, farverige stykker stof, men de køber ikke noget. Det er nemlig mændene, der sørger for at købe tøj til familien. Fredag er en helt særlig dag – den bedste dag i ugen, synes Musa. Fredag er deres helligdag. Musa og hans far tager deres fine tøj på og går hen i moskéen for at bede til Allah, deres gud. De er muslimer. Når de er færdige med at bede, går de en tur rundt på markedet for at snakke og handle. Musa får en cola og en pakke kiks, og hans far går til slagteren for at købe kød. På markedet er der mange tiggere. Musas far giver dem penge. Det siger Allah er rigtigt at gøre. Det er ikke kun om fredagen, de beder til Allah. Det gør de hver dag- 5 gange om dagen. Inden Musa beder, vasker han ansigtet, hænder og fødder.

To eftermiddage om ugen kommer der besøg hjemme hos Musa. Det er deres lærer, Malam, som de kalder ham. Malam lærer børnene at læse koranen, deres hellige bog. Den er ikke skrevet på det sprog, Musa taler, men på arabisk. Malam siger en sætning fra Koranen, og eleverne gentager den i kor, indtil de kan den udenad. Musa gentager, hvad Malam siger, selvom han ikke altid forstår det. Bagefter skriver han de arabiske skrifttegn på en lille trætavle. Det er vigtigt at følge med, ellers slår Malam børnene med en pisk, så de lærer at høre godt efter.

En morgen vågnede Musa ved, at Isa ligger og klynker. Musa tager hans hånd og mærker også på hans pande. Der er ingen tvivl: Isa har høj feber. Familien står op og spiser deres grød og tager så af sted til Malam. I Koranen finder Malam et vers, der handler om Allahs storhed. Han skriver det på en trætavle, og bagefter vasker han tavlen ren igen. Derefter giver han Isa vandet at drikke. Det er helligt, da



det indeholder Allahs ord. Det skal nok overvinde feberen, mener Malam. Musas mor går til klinikken i landsbyen og køber medicin mod feber, for det, siger de andre kvinder, vil være godt. Hos Malam får de også amuletter. Det er små læder-etuier til at hænge om halsen eller armen. Malam siger, at de beskytter mod onde ånder.

Det er nu to år siden, at Musas storebror Dahiru flyttede hjemmefra. Han gad ikke længere bo på landet og være hyrde. Han ville være som de unge mennesker i byen og lære at læse. I byen fik han arbejde som nattevagt. Familien, han arbejdede for, var kristne, og de gav ham en bibel. Dahiru blev glad for at læse i Biblen, især fortællingen om Jesus som den gode hyrde. Det er en meget stor sorg for Musas far, at Dahiru nu tror på Jesus, så han vil slet ikke snakke med Dahiru mere. Han har taget de køer, der tilhørte Dahiru, fra ham – og har endda truet med at slå ham ihjel. Men Dahiru vil ikke opgive at være kristen. Han er glad for, at Jesus elsker ham og tilgiver ham, når han gør noget, der er forkert.

Selvom Musa savner Dahiru, går han også og glæder sig. Hans far har fundet en kone til Sa'adu, og nu skal der være bryllup. Der er gået bud til familie og venner. Og Musas far har udset sig den ko, der skal slagtes til festen. Alle har travlt. Kvinderne støder

#### **Fakta:**

I Nigeria bor der mange forskellige slags mennesker, der taler hver deres sprog. Lige uden for Yola bor der fulaner. De er nomader; det betyder, at de ikke bor et bestemt sted, men hele tiden flytter rundt med deres kvæg.

korn og koger grød og kager. Mændene skal slagte koen og skære kødet i små stykker. De mindste af børnene render rundt og smager på lækkerierne, mens pigerne sørger for, at bopladsen ser pæn ud. Musa er ude med kvæget. Han er spændt på at se sine fætre igen og går og tænker på, at han efter festen skal rejse med sin onkel hjem til hans boplad og hjælpe med at passe onkelens køer. Musa glæder sig til at se nye dele af sit store land.

#### **Det venlige jordsvin**

*De afrikanske fabler er meget gamle historier, som afrikanerne fortæller. De handler om afrikanske dyr og om, hvorfor dyrene ser ud, som de gør. Fablerne bliver ofte ikke skrevet ned, men bliver fortalt videre fra mund til mund. Derfor ved man ikke længere, hvor meget af historien, der er sand.*

#### **Historien:**

For længe, længe siden havde vortesvinet lange stødtænder af elfenben, mens elefanten kun havde korte stødtænder. Elefanten var meget misundelig. Han syntes, at Skaberen burde have udstyret ham med sådan nogle flotte tænder, når han nu var det største og stærkeste dyr i bushen.

Vortesvinets stødtænder var så store, at de slæbte hen ad jorden og tyngede ham. Han ville ikke indrømme det, men de var somme tider ret irriterende. Han var imidlertid enormt stolt af dem.

Vortesvinets bedste ven var jordsvinet. De boede tæt på hinanden og jordsvinet havde mange huler i vortesvinets territorium. De to tilbragte mange hyggelige timer sammen.

En dag inviterede elefanten vortesvinet på besøg. Da vortesvinet traskede af sted, var jordsvinet lidt bekymret, for han vidste jo, hvor misundelig elefanten var på vortesvinets stødtænder.



"Du må hellere være vågen. Stol ikke på elefanten, han snyder dig bare på en eller anden måde. Lov mig, at du passer godt på!" advarede jordsvinet.

"Det skal jeg nok, bare rolig, kære ven! Tak for din omsorg og dine gode råd," svarede vortesvinet taknemligt. "Bliver du her længe?"

"Jeg har så mange huler, at jeg ikke kan blive ret længe hvert sted. Men jeg skal nok blive her et par dage endnu. Hvis du får brug for min hjælp, er jeg her," svarede jordsvinet.

Vortesvinet fandt elefanten, og mens de spiste, fik de sig en lang sludder. Elefanten fik grene og kviste til morgenmad, og imens gravede vortesvinet græs-rødder og rodknolde op. Vortesvinet var meget smigret over elefantens venlighed, og da elefanten gav sig til at rose ham for hans vidunderlige stødtænder, var der ingen ende på, hvor venlig og charmerende vortesvinet syntes, elefanten var. Vortesvinet havde ganske glemt jordsvinets advarsel.

"Kære vortesvin, hvor er dine stødtænder vidunderlige! De må være de fineste i hele Afrika," sagde elefanten varmt. Vortesvinet rødmede af glæde over de mange komplimenter. "Jeg gad vide om ... men nej, en sådan tjeneste kan jeg ikke bede om."

"Hvad er det, du ønsker, min kære elefantven?" spurgte vortesvinet, der nu slet ikke var på vagt over for elefantens snedighed.

"Må jeg få lov til at prøve dine stødtænder? Bare for at se, hvordan jeg ville se ud med så flotte tænder? Jeg lover, at jeg nok skal aflevere dem igen med det samme."

Vortesvinet følte sig smigret over at få lov til at hjælpe sin nye ven og trak sine store tænder ud.

Elefanten skyndte sig at tage sine små stødtænder ud og tage de store på i stedet. Så kiggede han på sit spejlbillede i søen og blev meget imponeret over, hvor vidunderlig han så ud.

"Ja, de passer mig fint," godtede elefanten sig. Så slog han ondt det stakkels, godtroende vortesvin med sin snabel. Gik sin vej med sit bytte, idet han sagde: "Du får aldrig de her stødtænder tilbage. Nu er de mine – mine, Mine, MINE!"

Det stakkels vortesvin måtte tage til takke med elefantens små stødtænder i stedet for sine egne, der nu var stjålet. Han var klar over, at han så latterlig ud. Og for at gøre det hele endnu værre, begyndte det at styrte ned, mens han trist travede af sted.

Det var et slukøret vortesvin, der mødtes med jordsvinet, da han endelig nåede hjem.

"Jeg glemte din advarsel mod elefanten. Hvor er jeg dum," snøftede vortesvinet ulykkeligt. "Nu har elefanten mine smukke stødtænder og jeg har bare hans små."

Jordsvinet blev mere og mere vred, mens hun lyttede til vortesvinets klage. "Stakkels vortesvin," sagde hun. "Det er en skam, og elefanten skal jages for sine elfenbens-stødtænder skyld. Men du, vortesvin, skal leve i sikkerhed og du skal leve i din hule resten af dine dage."

Vortesvinet var målløst. "Men hvordan skal jeg skaffe mig en hule? Jeg kan jo ikke grave," sagde han.

"Du må få mine huler. Jeg har så mange, og jeg graver hele tiden nye. Der er mere end rigeligt til os begge to." Siden den dag har vortesvinene levet i sikkerhed for rovdyr og dårligt vejr i jordsvinenes huler. Alt sammen fordi jordsvinet er sådan et venligt dyr.



# Links

## Vejledning til internetsøgning af kort, flag m.m.:

www.google.com er en søgemaskine på internettet. Her kan du finde informationer om alle verdens lande, deres flag, kort over landet og du kan zoome ind på landet og se det fra oven.

Du skal gøre følgende:

1. Gå ind på hjemmesiden www.google.com
2. I søgefeltet skriver man landets navn (fx Nigeria, Etiopien eller Albanien).
3. Venstreklik på "Søg", som findes i højre side af søgefeltet
4. Nu kommer der forslag til hjemmesider frem, som indeholder det ord, man søger.
5. I øverste venstre hjørne er menuen. Her kan man vælge, om man vil søge på følgende: Nettet, Billeder, Kort, Oversættelse, Blogs, Gmail osv.
6. For at se billeder fra landet venstreklikker man på "Billeder".
7. Nu kan man se de billeder, som har relation til ens søgeord. Det kan være flag, kort og fotos.
8. For at se et kort over landet venstreklikker man på "Kort" i menuen.
9. Nu kommer der enten et kort eller satellitbillede frem.
10. Man kan zoome ind på kortet ved at bruge "plus/minus – skalaen", som er til venstre i billedet.
11. For at bruge musen til at zoome ind og ud med, skal musen være udstyret med et hjul.
12. Hold musepilen hen til det sted, hvor man gerne vil zoome ind og rul med hjulet (den ene vej på hjulet zoomer ind og den anden ud).
13. Man kan "bevæge sig rundt" ved at føre musen ind over billedet. Holde venstre musetast nede samtidigt med, at man bevæger musen i den ønskede retning.
14. For at skifte mellem kort og satellitbillede venstreklikker man på det lille verdenskort, som er i billedes øverste højre hjørne (teksten under verdenskortet angiver, hvad der kommer frem, når du venstreklikker på verdenskortet).

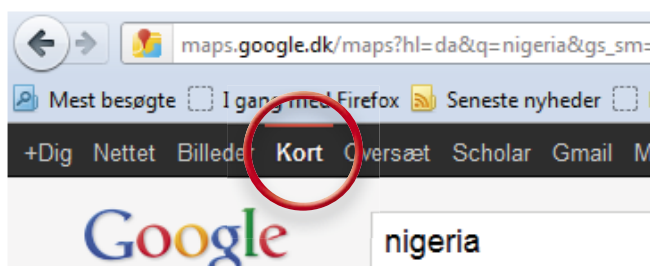

Nigeria



Etiopien

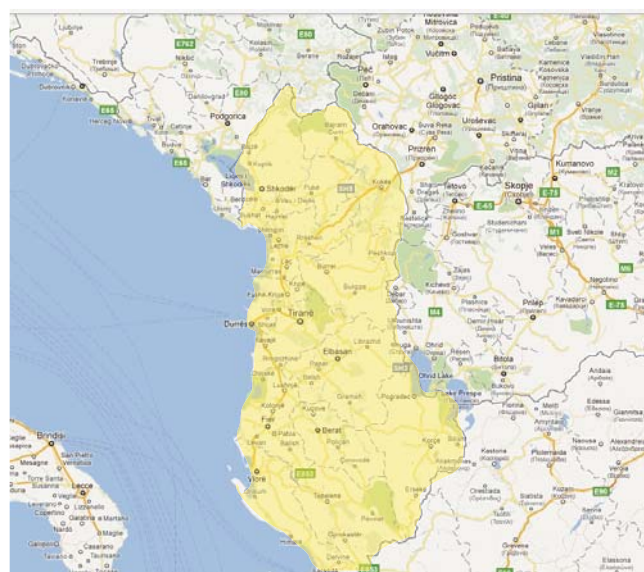

Albanien



# Links

## Vejledning til at finde musik på nettet:

Hjemmesiden [www.youtube.com](http://www.youtube.com) kan man sammenligne med et kæmpe hjemmevideobibliotek. Her kan personer fra hele verden lægge sine hjemmevideoer op på nettet. Alle har adgang til disse videoer ved at søge på et navn eller et emne. Youtube bliver meget brugt af unge, og flere musikere starter deres musikkarriere på denne hjemmeside.

Den kan også bruges til at finde musik, som man ellers ikke har adgang til. Så her kan du/I finde musik fra forskellige lande- fx til Afrikadag eller stopdans eller som baggrundsmusik til et powerpoint med billeder om Afrika o. lign.

## Sådan finder man musik fra bestemte lande:

1. Gå ind på [www.youtube.com](http://www.youtube.com)
2. I søgefeltet skriver man navnet på det land, man arbejder med- fx Nigeria, Etiopien eller Albanien.
3. Efter landets navn skriver man "church music", som betyder kirkemusik på engelsk (der skal være mellemrum mellem landets navn og "church music").
4. Venstreklik nu med musen på "Søg", som sidder i højre side af søgefeltet.
5. Nu kommer der en masse forslag frem på skærmen. Man kan læse, hvad de forskellige forslag hedder (nogle titler kan være svære at forstå).
6. Vælg et af forslagene ved at venstreklikke med musen på billedet.
7. Kvaliteten kan variere meget, og man bør lytte flere forslag igennem.

8. Når man har klikket sig ind på et forslag, starter videoen, man har valgt. På samme side til højre er der flere forslag, som minder om den video, man er i gang med at se (disse forslag kan dog lede en væk fra det, man søger efter).
9. For at komme tilbage til den første side med forslag kan man venstreklikke med musen på den venstrepil, som sidder i øverste venstre hjørne af skærmen.
10. Ved at trykke på venstrepilen, kommer man en side tilbage.







Foto: Martin Kristensen

# Tak fordi du gør en forskel!

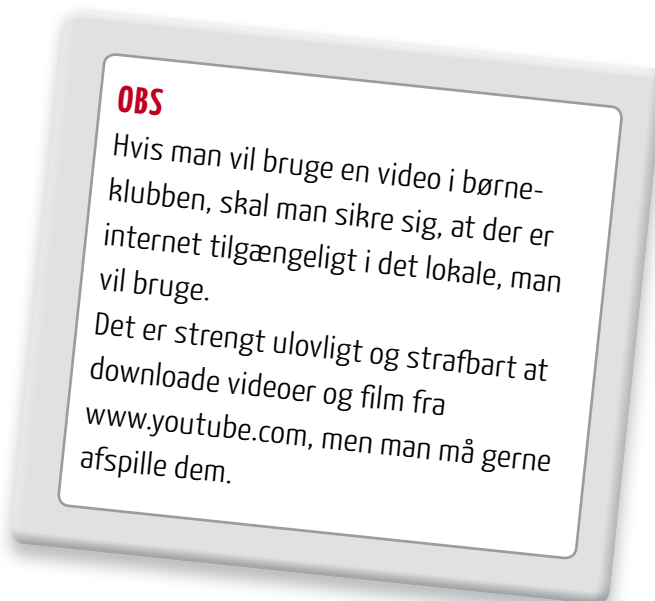